

КОМИТЕТ ОБРАЗОВАНИЯ ГОРОДА КУРСКА
МУНИЦИПАЛЬНОЕ БЮДЖЕТНОЕ УЧРЕЖДЕНИЕ
ДОПОЛНИТЕЛЬНОГО ОБРАЗОВАНИЯ
«ДОМ ДЕТСКОГО ТВОРЧЕСТВА ЖЕЛЕЗНОДОРОЖНОГО ОКРУГА»

Принята решением педагогического совета
протокол от « 26 » 05 2023 г.
№ 3

УТВЕРЖДЕНА приказом МБУДО «Дом
детского творчества Железнодорожного
округа» от « 26 » 05 2023 года № 2д7
Директор И.С. Слободянюк



Дополнительная общеобразовательная
общеразвивающая программа

«ДИЗАЙН ОДЕЖДЫ ДЛЯ КУКОЛ»
художественной направленности

(декоративно-прикладное творчество)
(базовый уровень)

Возраст учащихся: 7-11 лет

Срок реализации: 3 года

Объём: 432 часов

Реализует программу
педагог дополнительного образования
Орлова Ольга Алексеевна

Рецензент: Корнева М.С., методист
Год разработки программы - 2013

г. Курск, 2023 г.

СОДЕРЖАНИЕ

Таблица 1

№ п/п	Наименование раздела	Стр.
I.	Комплекс основных характеристик программы	
1.1.	Пояснительная записка	2
1.2.	Учебный план 1 год обучения	7
1.3.	Содержание программы 1 год обучения	8
1.4.	Учебный план 2 год обучения	10
1.5.	Содержание программы 2 год обучения	11
1.6.	Учебный план 3 год обучения	13
1.7.	Содержание программы 3 год обучения	14
1.8.	Планируемые результаты	15
II.	Комплекс организационно-педагогических условий	
2.1.	Оценочные материалы	17
2.2.	Формы аттестации	18
2.3.	Методическое обеспечение	20
2.4.	Условия реализации программы (материально-техническое, методическое, кадровое обеспечение)	25
2.5.	Рабочая программа воспитания	27
2.6.	Литература	29
	<i>Приложение 1</i> - Рабочая программа (КУГ, календарный учебный план, календарный план воспитательной работы)	31
	<i>Приложение 2</i> - Оценочные материалы	50
	<i>Приложение 3</i> - Методические материалы	54

I. КОМПЛЕКС ОСНОВНЫХ ХАРАКТЕРИСТИК ПРОГРАММЫ**1.1. ПОЯСНИТЕЛЬНАЯ ЗАПИСКА**

Декоративно-прикладное искусство - важнейшее средство передачи духовного опыта человечества. Оно развивает способность чувствовать и ценить прекрасное. Одним из интереснейших видов декоративно-прикладного творчества является разработка одежды. Изготовление одежды - весьма увлекательное, но сложное занятие. Поэтому начинать знакомство с данной сферой человеческой деятельности лучше с создания кукольных образов. Кукольная одежда наглядно отражает основные направления развития моды прошлых столетий и современности. Костюм как произведение искусства всегда отражал определённый этап развития культуры. Это сказывалось и на используемых при создании костюмов тканях, и на отделке, и на характере технологий выполнения аксессуаров.

Актуальность

Дополнительная общеобразовательная общеразвивающая программа «Дизайн одежды для кукол», удовлетворяет запросам общества в творческой личности, желающей самосовершенствоваться посредством включения в трудовую деятельность в игровой форме. Актуальность программы заключается в её практической значимости: в приобщении к ручному труду, в формировании навыков работы с текстильными материалами. В процессе обучения дети знакомятся с понятиями вкуса и стиля в одежде; учатся создавать законченный образ, соответствующий различным жизненным ситуациям.

Программа разработана в соответствии с актуальной нормативно-правовой

базой:

- Конвенция о правах ребенка (принята резолюцией 44/25 Генеральной Ассамблеи ООН от 20 ноября 1989 года);

- Федеральный закон «Об основных гарантиях прав ребенка в Российской Федерации» от 24 июля 1998 г. № 124-ФЗ (с изменениями и дополнениями);

- Федеральный закон от 29.12.2012 N 273-ФЗ (ред. От 07.10.2022) «Об образовании в Российской Федерации»;

- Постановление Правительства РФ от 26.12.2017 № 1642 (ред. от 01.12.2022) «Об утверждении государственной программы Российской Федерации «Развитие образования»;

- Приказ Министерства просвещения РФ от 27 июля 2022 г. № 629 «Об утверждении Порядка организации и осуществления образовательной деятельности по дополнительным общеобразовательным программам»;

- Приказ Минтруда и социальной защиты Российской Федерации от 22.09.2021 N 652н «Об утверждении профессионального стандарта «Педагог дополнительного образования детей и взрослых» (Зарегистрировано в Минюсте России 17.12.2021 № 66403);

- Приказ Министерства науки и высшего образования РФ и Министерства просвещения РФ от 05.08.2020 № 882/391 (в ред. от 26.07.2022) «Об организации и осуществлении образовательной деятельности при сетевой форме реализации образовательных программ»;

Концепция развития дополнительного образования детей (утверждена распоряжением Правительства РФ от 31 марта 2022 г. № 678 - р);

Стратегия развития воспитания в Российской Федерации на период до 2025 года (Утверждена распоряжением Правительства РФ от 29.05.2015 № 996-р.);

Постановление Главного государственного санитарного врача РФ от 28.09.2020 № 28 «Об утверждении санитарных правил СП 2.4.3648-20 «Санитарно-эпидемиологические требования к организациям воспитания и обучения, отдыха и оздоровления детей и молодежи» (Зарегистрировано в Минюсте России 18.12.2020 № 61573);

Письмо Минобрнауки России от 18 ноября 2015 г. № 09-3242 «О направлении информации» (вместе с «Методическими рекомендациями по проектированию дополнительных общеразвивающих программ (включая разноуровневые программы));

Закон Курской области от 09.12.2013 № 121-ЗКО (ред. от 23.12.2022) «Об образовании в Курской области» (принят Курской областной Думой 04.12.2013);

Приказ Комитета образования и науки Курской области от 12.02.2021 №1-114 (ред. от 03.03.2022) «Об организации и проведении независимой оценки качества дополнительных общеобразовательных программ»;

Приказ Комитета образования и науки Курской области от 30.08.2021 №1-970 (ред. от 01.04.2022) «Об утверждении моделей обеспечения доступности дополнительного образования для детей в Курской области»;

Приказ Министерства образования и науки Курской области от 17.01.2023 №1-54 «О внедрении единых подходов и требований к проектированию, реализации и оценке эффективности дополнительных общеобразовательных программ»;

- Комплексно-целевая воспитательная программа МБУДО «Дом детского творчества Железнодорожного округа» (утверждена приказом директора 30.05.2018 № 142/1)

- Положение о дополнительной общеобразовательной общеразвивающей программе (утверждено приказом МБУДО «Дом детского творчества Железнодорожного округа» от 07.04.2023 г., № 157).

Организационно-педагогические условия обучения

Занятия для детей проводятся 2 раза в неделю по 2 часа. Общее количество часов в год

– 144.

Общее количество учебных часов, запланированных на весь период обучения,

необходимых для освоения программы – 432 часа.

Формы обучения: очная (аудиторные и внеаудиторные занятия), дистанционная (при необходимости) - через сайт МБУДО «Дом детского творчества Железнодорожного округа». Дистанционные занятия проводятся в соответствии с основным расписанием в виде фото-мастер-классов; оценка результативности осуществляется посредством электронной почты педагога.

Количество детей в группе – 15 человек.

Форма организации занятий – групповая.

Основания для перевода учащегося на следующий год обучения:

- успешное выполнение программы;
- активное участие в массовых мероприятиях.

Учащийся, владеющий навыками, обозначенными в прогнозируемых результатах освоения программы, может быть зачислен на 2-й или 3-й годы обучения соответственно. Уровень сформированности навыков определяется педагогом при проведении входной диагностики в форме собеседования.

Проведение воспитательных мероприятий возможно как по подгруппам, так и всем составом детского объединения, что обеспечивает межвозрастное взаимодействие детей для овладения навыками сотрудничества и приобретения социального опыта. Программой предусмотрено сотрудничество с администрацией Железнодорожного округа и т.д.

Программа является одноуровневой

Программа состоит из базового уровня.

Общее количество учебных часов, запланированных на весь период обучения, необходимых для освоения программы – 432 часа.

Педагогическая целесообразность

Дополнительная общеобразовательная общеразвивающая программа «Дизайн одежды для кукол» имеет художественную направленность и основывается на необходимости разностороннего интеллектуального, нравственного и личностного развития учащихся через вовлечение в продуктивные формы трудовой деятельности. Это обеспечивается усвоением системы знаний, овладением специальными и общеучебными умениями, формированием и расширением социального опыта учащихся.

Освоение программы способствует выработке умений анализировать новые тенденции в дизайне. Комплексный подход в организации образовательной деятельности обеспечивает высокий уровень познавательного интереса и общего культурного развития учащихся, усиливает их потребности в самоактуализации и самореализации, позволяет формировать основы их регулятивных, познавательных, коммуникативных универсальных учебных действий, положительных личностных качеств.

Содержание программы нацелено на приобщение подрастающего поколения к основам дизайна, выявление одаренных детей с целью развития их творческого потенциала; создание условий для индивидуальной и коллективной работы учащихся.

Таким образом, педагогическая целесообразность образовательной программы заключается в формировании у воспитанников чувства ответственности в исполнении своей индивидуальной функции в коллективном процессе (коллекции моделей одежды для кукол), с одной стороны, и формировании самостоятельного проявления своих творческих способностей в работе с использованием всех изученных техник декоративно-прикладного искусства (лоскутное шитьё, плетение из бисера, вышивка, роспись по ткани, декупаж, гобелен, коллаж и др.) при выполнении индивидуальных заданий.

Отличительные особенности программы

Отличительной особенностью данной программы является обязательное моделирование и разработка дизайна одежды для кукол, поделок, сувениров, аксессуаров. Особенно важно самостоятельное изготовление коллекции кукольной одежды, объектов

предметного дизайна с использованием изученных техник декоративно-прикладного творчества.

Работа по программе дает возможность не только изучать различные декоративные техники, но и применять их комплексно при проектировании предметов одежды. Также предусмотрено изучение материала по «восходящей спирали», то есть возвращение к определенным темам на более высоком и сложном уровне. Сложность заданий соответствует возрасту обучающихся.

Содержание программы интегрировано с рядом учебных дисциплин: изобразительное искусство, черчение, история, технология; что является средством разностороннего развития способностей детей. Интеграция в этой программе является не простым сложением знаний по нескольким дисциплинам, а объединяет знания, систематизирует, расширяет их и служит основой для развития познавательного интереса.

Адресат программы

Программа «Дизайн одежды для кукол» адресована учащимся в возрасте 8-12 лет. Набор детей осуществляется без предъявления требований к уровню подготовки.

Признаком возраста 8-10 лет является начало школьной жизни, появление социального статуса школьника. Социальная ситуация развития характеризуется переходом от свободного существования к обязательной, общественно-значимой и общественно-оцениваемой деятельности. Ведущей становится учебная деятельность. Кризисным моментом возраста является мотивационный кризис, связанный с отсутствием содержательных мотивов учения. Постепенно, в процессе учебной деятельности, появляется произвольность, внутренний план действия, основы самоконтроля, рефлексии, чувства компетентности, учебная мотивация, внутренняя позиция ребенка. Возраст характеризуется теоретическим мышлением, анализирующим восприятием, произвольной смысловой памятью и произвольным вниманием. Осознаются и обобщаются переживания и чувства.

Признаком возраста 11-12 лет является переход от детства к взрослости. Социальная ситуация развития характеризуется стремлением приобщиться к миру взрослых, ориентацией поведения на общепринятые нормы и ценности, эмансипацией от взрослых и группированием. Главной направленностью жизнедеятельности является личностное общение в процессе обучения и организационно-трудовой деятельности, стремление занять положение в группе сверстников. Кризисным моментом возраста является чувство «взрослости», восприятие себя и самооценка.

Цель – формирование навыков создания современных моделей одежды, аксессуаров, предметов интерьера для кукол.

БАЗОВЫЙ УРОВЕНЬ ПРОГРАММЫ

Предполагает использование и реализацию таких форм организации материала, которые допускают освоение специализированных знаний; гарантированно обеспечивают целостную картину в рамках содержательно-тематического направления программы.

Возраст учащихся: 10-14 лет.

Срок обучения: 2 года.

Объем программы: 288 часов.

Специфика целеполагания:

- обеспечение прав ребёнка на развитие, личностное самоопределение и самореализацию;
- освоение специализированных знаний;
- обеспечение адаптации к жизни в обществе, профессиональной ориентации;
- выявление и поддержка детей, проявивших выдающиеся способности;
- выявление и развитие способностей и интереса к исследовательской деятельности.

После овладения программой базового уровня учащиеся отчисляются.

Задачи базового уровня

Образовательно-предметные задачи:

- научить выполнять ручные стежки (сметочный, наметочный, косой, копировальный и т.д.);
- познакомить с видами машинных швов (стачной, настрочный, двойной, встык и т.д.);
- познакомить с видами тканей (хлопчатобумажные, льняные, шерстяные, шелковые);
- изучить основные принципы подбора материалов в изделии;
- освоить последовательность обработки изделия;
- изучить правила безопасности труда при работе с инструментами;
- формировать активный словарь по специальной терминологии;
- познакомить с основными законами композиции и цветоведения;
- изучить основную специальную терминологию;
- освоить основы кроя;
- познакомить с правилами подготовки ткани и выкройки к раскрою;
- познакомить со способами уменьшения и увеличения выкроек;
- изучить основы различных техник декоративно-прикладного творчества;
- освоить технологические знания проектирования и художественного конструирования швейных изделий и предметов быта;
- овладеть практическими навыками и приёмами изготовления и декорирования изделий;
- познакомиться с основами дизайна;
- сформировать умения использовать полученные знания в области декоративно-прикладного искусства, в создании самостоятельных творческих работ.

Развивающие задачи:

- развивать любознательность и познавательную активность;
- развивать внимание, наблюдательность, зрительную память;
- развивать художественно-образное мышление;
- развивать пространственную ориентацию и координацию;
- развивать мелкую и общую моторику, тактильную сенсорику, глазомер.
- развивать творческую деятельность обучающегося и интерес к швейному мастерству, к рукоделию;
- развивать общий кругозор;
- развивать художественно-эстетический вкус, воображение, познавательный интерес;
- обеспечивать необходимые условия для личностного развития, укрепления здоровья, профессионального самоопределения;
- содействовать адаптации обучающихся к жизни в обществе;
- развивать образное мышление, пробуждать фантазию ребёнка, создавать условия для свободного самовыражения.

Воспитательные задачи:

- прививать трудовые навыки;
- прививать аккуратность, ответственность за качество своего труда, бережное отношение к рабочим материалам;
- формировать волевое начало и работоспособность;
- воспитывать уважительное отношение к людям труда и результатам их деятельности;
- формировать нравственные качества (дружелюбие, тактичность, доброжелательность в оценке чужой деятельности, позитивность);
- прививать основы здорового образа жизни;
- формировать ответственность, дисциплинированность, инициативность, самостоятельность, целеустремлённость.

1.2. УЧЕБНЫЙ ПЛАН

Таблица 2

№п/п	Название раздела, темы	Теория	Практика	Всего	Формы аттестации (контроля)
1.	Основы мастерства.	9	17	26	
1.1	Вводное занятие	2		2	Опрос, анкетирование
1.2	Народная игрушка «Кукла душа народа».	2		2	Опрос
1.3	Общие сведения по цветоведению: основные и дополнительные цвета; тёплые и холодные цвета. Работа с цветовым кругом.	1	1	2	Выставка- конкурс
1.4	Основы построения композиции в одежде. Изготовление матрёшки из бумаги, методом аппликации	1	1	2	Мини-выставка
1.5	Изготовление плоской куклы из картона		2	2	Мини-выставка
1.6	Изготовление одежды для бумажной куклы из бумаги: современной и национальной		2	2	Мини-выставка
1.7	Парад моделей		2	2	Мини-выставка
1.8	Общие сведения о тканях	1	1	2	Мини-выставка
1.9	Виды ручных швов. Изготовление сувениров	2	6	8	Мини-выставка, опрос
1.10	Повторение по теме		2	2	Выставка
2	Изготовление одежды. Зарисовка модели. Раскрой и пошив	11	73	84	
2.1	Нательное белье для кукол	1	3	4	Мини-выставка
2.2	Юбка для куклы	1	5	6	Мини-выставка
2.3	Блузка для куклы	2	8	10	Мини-выставка
2.4	Платье для куклы	2	14	16	Мини-выставка
2.5	Летний халат для куклы	1	9	10	Мини-выставка
2.6	Костюм для куклы	2	16	18	Мини-выставка
2.7	Вечернее платье	2	16	18	Мини-выставка, опрос
2.8	Повторение по теме		2	2	Мини-выставка
3	Изготовление аксессуаров к одежде и предметов интерьера кукольной квартиры	4	10	14	
3.1	Кукольные украшения, дизайн причёски, изготовление аксессуаров	1	5	6	Мини-выставка
3.2	Интерьер кукольной квартиры	1	3	4	Мини-выставка
3.3	Швейная машина	2	2	4	Наблюдение
4	Этикет. Игровые занятия «Волшебные слова», «У меня звонил телефон», «Вежливо - невежливо»	6		6	Наблюдение
5	Повторение	6	6	12	Наблюдение, опрос
6	Итоговое занятие		2	2	Выставка

	Итого:	36	108	144
--	---------------	-----------	------------	------------

1.3. СОДЕРЖАНИЕ

1 года обучения

Формы тематического контроля указаны в учебном плане, текущего контроля - в календарном учебном плане; формы проведения занятий - в таблице № 10 (методическое обеспечение) и календарном учебном плане в таблице № 20.

1 Основы мастерства

1.1 Вводное занятие

Теория (1 час): Знакомстводруг с другом, с педагогом. Организация работы. Правила техники безопасности. Учащиеся знакомятся с содержанием предстоящей работы объединения.

Практика (1 час): Знакомство учащихся друг с другом - игра "Снежный ком". Закрепление знаний правил техники безопасности на практике по вопросам.

1.2 Народная игрушка «Кукла душа народа»

Теория (0,5 часа): История развития культуры одежды, этика поведения. Разнообразие народных игрушек.

Практика (1,5 часа): Изготовление куклы (оберега, игрушки).

1.3 Общие сведения по цветоведению

Теория (1 час): Основные и дополнительные цвета; тёплые и холодные цвета. Эмоциональное воздействие цвета на человека.

Практика (1 час): Работа с цветовым кругом. Холодные и тёплые цвета. Цветовые контрасты.

1.4 Основы построения композиции в одежде

Теория (1 час): Понятие гармонии, вкуса, эстетики. Традиции народной одежды.

Практика (1 час): Изготовление матрёшки из бумаги, методом аппликации.

1.5 Изготовление плоской куклы из картона

Практика (2 часа): Работа с бумагой.

1.6 Изготовление одежды для бумажной куклы

Практика (2 часа): Изготовление современной и национальной одежды для бумажной куклы. Выбор цветовой гаммы, модели фасона, подборка фурнитуры.

1.7 Парад моделей

Практика (2 часа): Мини-выставка. Подиумный показ моделей. Игра «Город мастериц».

1.8 Общие сведения о тканях

Теория (1 час): История возникновения ткани. Виды тканей, понятия основы и утка.

Практика (1 час): Подбор образцов тканей по структуре, текстуре, цвету, назначению. Определение на образцах тканей долевой и поперечной нити. Определение лицевой и изнаночной сторон.

1.9 Виды ручных швов

Теория (2 часа): Схематический показ разновидностей ручных швов.

Практика (6 часов): Изготовление сувениров. Композиция сувенира. Сочетание тканей с учетом рисунка, цвета, фактуры. Сметочные, косые подшивочные, стачные швы.

1.10. Повторение по теме

Практика (2 часа):

2. Изготовление одежды. Зарисовка модели. Раскрой и пошив (84час)

2.1 Нательное белье для кукол

Теория (1 час): Лекала и их применение. Расчет ткани на изделие

Практика (3 часа): Трусики, рубашка с круглым вырезом.. Настил ткани в сгиб и в разворот.

Раскладка лекал на ткань. Последовательность и приемы обработки нательного белья.

Раскрой трусов на резинке. Соединение сметочными стежками боковых срезов. Обработка верха (заметывание, косые подшивочные стежки). Обработка низа кружевом. Чистка, утюжка изделия.

2.2 Юбка для куклы

Теория (1 час): Разновидности фасонов юбок. Правила раскроя по готовым лекалам. Последовательность изготовления.

Практика (5 часов): Выбор ткани. Раскрой, сметывание боковых срезов, соединение сметочными стежками. Обработка пояса и низа юбки. Чистка, утюжка, заправка резинки, или пришивание кнопок.

2.3 Блузка для куклы

Теория (2 часа): Выбор фасона и оформления блузки. Правила раскроя по готовым лекалам. Порядок пошива блузки. Определение нормы расхода ткани.

Практика (8 часов): Раскрой блузки. Сметывание и соединение боковых и плечевых срезов стачными стежками. Обработка горловины и застежки. Обработка и втачивание рукавов. Обработка низа блузки. Чистка, утюжка изделия

2.4 Платье для куклы

Теория (2 часа): Разнообразие моделей платья. Начальные принципы моделирования по лекалам основы. Правила раскроя. Последовательность изготовления.

Практика (14 часов): Зарисовка платья, подбор ткани, раскладка лекал, раскрой. Сметывание платья. Примерка. Соединение боковых и плечевых срезов стачными стежками. Утюжка швов. Заготовка воротника, соединение воротника с платьем. Заготовка рукавов, сметывание и втачивание рукавов в пройму. Обработка низа и застежки. Чистка, утюжка изделия.

2.5 Летний халат для куклы

Теория (1 час): Правила снятия мерок. Определение размера. Работа с готовыми лекалами основы. Выбор ткани, расчет ткани.

Практика (9 часов): Раскрой. Прокладывание силков, сметывание, обработка срезов, примерка, изменения после примерки. Стачивание вытачек, боковых и плечевых швов. Обработка борта. Заготовка обтачек, обработка проймы и горловины обтачками. Размеловка петель и обработка их на машине. Обработка накладных карманов, их притачивание. Обработка низа изделия. Чистка, утюжка.

2.6 Костюм для куклы

Теория (2 часа): Разновидности моделей фасонов. Технологическая последовательность обработки изделия.

Практика (16 часов): Составление эскиза костюма, состоящего из жакета или жилета и юбки или брюк. Моделирование по лекалам основы. Раскрой. Сметывание, примерка. Последовательность обработки по операциям. Отделка костюма, чистка, утюжка.

2.7 Вечернее платье

Теория (2 часа): Выбор фасона и цветовой гаммы. Подбор ткани к выбранной модели. Правила техники безопасности. Правила снятия мерок. Расчет ткани на изделие.

Практика (16 часов): Моделирование платья по основе. Раскладка лекал на ткань. Раскрой вечернего платья. Сметывание основы, примерка. Обработка срезов лифа и юбки стачными стежками и разутюжка швов. Обработка лифа платья кружевом, тесьмой или воротником. Сборка верха юбки на нитку. Отделка низа юбки тесьмой, оборкой кружевом (в зависимости от фасона). Соединение лифа с юбкой по талии стачными стежками. Обработка проймы рукавами. Чистка, утюжка.

2.8 Повторение по теме

Практика (2 часа): Игровое занятие «Твой дом моделей». Обоснование выполненных моделей. Показ выполненной одежды. Выбор лучших моделей.

3. Изготовление аксессуаров к одежде и предметов интерьера кукольной квартире. (14 час)

3.1 Кукольные украшения, дизайн прически, изготовление аксессуаров

Теория (1 час): Эстетика в подборе прически, макияжа, украшений к разнообразным

моделям одежды.

Практика (5 часов): Кукольные украшения, дизайн прически, изготовление аксессуаров.

3.2 Интерьер кукольной квартиры

Теория (1 час): Понятие «дизайн интерьера».

Практика (3 часа): Изготовление из бумаги, картона, ткани и т.д. кукольной гостиной.

3.3 Швейная машина

Теория (2 часа): Основные рабочие органы и вспомогательные механизмы швейной машины. Наматывание нитки на шпульку, заправка нитей. Правила начала и окончания работы. Правила техники безопасности.

Практика (2 часа): Выполнение простейших машинных швов: стачного открытого, стачного закрытого, настрочного. Обработка срезов швом «зигзаг». Упражнения в работе на ножной машине с выключенной иглой и шитье по бумаге на машине с незаправленной нитью. Выполнение образцов машинных швов.

4. Этикет

Теория (6 часов): Игровые занятия «Волшебные слова», «У меня зазвонил телефон», «Вежливо - невежливо».

5. Повторение

Теория (6 часов): Повторение пройденного материала.

Практика (6 часов): Участие в выставках разного уровня.

6. Итоговое занятие

Практика (2 часа): Игровая программа «Ателье куклы».

1.4. УЧЕБНЫЙ ПЛАН **2 год обучения**

Таблица 3

№п/п	Название раздела, темы	Теория	Практика	Всего	Формы аттестации (контроля)
1.	Основы мастерства	7	9	16	
1.1	Вводное занятие. Техника безопасности	1	1	2	Опрос
1.2	Путешествие в страну «история»	1	1	2	Опрос
1.3	Поговорим о цвете	1	1	2	Выставка- конкурс
1.4	«Из бабушкиного сундука» Общие сведения о тканях	1	1	2	Выставка- конкурс
1.5	В гостях у королевы Иголки короля Наперстка	1	1	2	Мини-выставка
1.6	Разновидности швов для вышивания	1	1	2	Мини-выставка
1.7	Дизайн игольниц. Изготовление игольницы ручными швами		2	2	Мини-выставка
1.8	Профессия закройщик	1	1	2	Опрос
2	Учимся играя	10	90	100	
2.1	Тряпичная кукла своими руками	1	3	4	Мини-выставка
2.2	Сарафан для куклы	1	13	14	Мини-выставка, опрос
2.3	Домашняя одежда для куклы	1	13	14	Мини-выставка

2.4	Вечернее платье	2	16	18	Мини-выставка
2.5	Комбинезон на куклу	2	14	16	Мини-выставка
2.6	Пальто на куклу	2	16	18	Мини-выставка
2.7	Демисезонная куртка на куклу	1	15	16	Мини-выставка
3	Изготовление аксессуаров к одежде и предметов интерьера кукольной квартиры	3	11	14	Мини-выставка, опрос
3.1	Аксессуары	2	4	6	Мини-выставка
3.2	Кукольный домик	1	7	8	Мини-выставка
4	Повторение		12	12	Мини-выставка
5	Итоговое занятие		2	2	Наблюдение
	Итого:	20	124	144	

1.5. СОДЕРЖАНИЕ ПРОГРАММЫ 2 года обучения

Формы тематического контроля указаны в учебном плане, текущего контроля - в календарном учебном плане; формы проведения занятий - в таблице № 11 (методическое обеспечение) и календарном учебном плане в таблице № 21

1. Основы мастерства

1.1 Вводное занятие. Техника безопасности

Теория (1 час): Правила техники безопасности. Учащиеся знакомятся с содержанием предстоящей работы объединения.

Практика (1 час): Беседа «Как прошло лето у куклы». Игра «В ателье за обновой».

1.2 Путешествие в страну «история»

Теория (1 час): История появления игрушки «кукла». Клеопатра – первый коллекционер кукол. От тряпичных кукол, до фарфоровых. Современные куклы.

Практика (1 час): Изготовление куклы из бумаги. (техника оригами).

1.3 Поговорим о цвете

Теория (1 час): Цветовая гамма, понятия «хроматические и ахроматические цвета», основные и дополнительные, насыщенность цвета, тёплые и холодные цвета.

Практика (1 час): Работа с красками, бумагой и тканью. Применение цветовых контрастов в одежде. Стиль «Колледж». Игра «Одень куклу».

1.4 «Из бабушкиного сундука». Общие сведения о тканях

Теория (1 час): Общие сведения о тканях, виды ткани, структура, направление нити, Искусственные и натуральные ткани.

Практика (1 час): Работа по трафаретам. Платья «Ретро» в стиле аппликации.

1.5 В гостях у королевы Иголки и короля Наперстка

Теория (1 час): История появления иголки и наперстка.

Практика (1 час): Сказка экспромт.

1.6 Разновидности швов для вышивания

Теория (1 час): Историческая справка.

Практика (1 час): Применение швов в изготовлении салфетки Стебельчатый шов, шов ёлочка вышивка крестом, вышивка гладью.

1.7 Дизайн игольниц

Практика (2 часа): Изготовление игольницы ручными швами. Мини-выставка. «Город мастериц».

1.8 Профессия «закройщик»

Теория (1 час): Кто такой «закройщик», сфера деятельности, оборудование и приспособления

необходимые в работе.

Практика (1 час): Правила применения трафаретов и лекал на ткани при изготовлении изделия.

2. Учимся играя

2.1 Тряпичная кукла своими руками

Теория (1 час): Применение готовых лекал на ткани. Припуски на швы.

Практика (3 часа): Раскладка лекал на ткань в стиб и в разворот. Последовательность и приемы обработки.

2.2 Сарафан для куклы

Теория (1 час): Разновидности фасонов сарафанов. Правила раскроя по готовым лекалам. Последовательность изготовления.

Практика (13 часов): Выбор ткани. Раскрой, сметывание боковых срезов, соединение сметочными стежками. Обработка лифа и низа изделия. Чистка, утюжка, заправка резинки, или пришивание молнии.

2.3 Домашняя одежда для куклы

Теория (1 час): Выбор фасона и оформления блузки. Правила раскроя по готовым лекалам. Порядок пошива блузки. Определение нормы расхода ткани.

Практика (13 часов): Подборка модели домашней одежды. Выбор ткани. Раскрой, сметывание деталей, обработка швов первая примерка. Обработка горловины и застежки. Обработка низа. ВТО изделия.

2.4 Вечернее платье

Теория (2 часа): Разнообразие моделей платья. Начальные принципы моделирования по лекалам основы. Правила раскроя. Последовательность изготовления.

Практика (16 часов): Зарисовка платья, подбор ткани, раскладка лекал, раскрой. Сметывание платья. Примерка. Соединение боковых и плечевых срезов стачными стежками. Утюжка швов. Заготовка воротника (волана, рюшей, оборок), соединение всех деталей воедино. Заготовка рукавов, сметывание и втачивание рукавов в пройму. Обработка низа и застежки. Чистка, утюжка изделия.

2.5 Комбинезон на куклу

Теория (2 часа): Правила снятия мерок. Определение размера. Работа с готовыми лекалами основы. Выбор ткани, расчет ткани.

Практика (14 часов): Раскрой. Прокладывание силков, сметывание, обработка срезов, примерка, изменения после примерки. Стачивание выгачек, боковых и плечевых швов. Обработка борта. Заготовка обтачек, обработка проймы и горловины обтачками. Размеловка и изготовление петель. Обработка накладных карманов, их притачивание. Обработка низа изделия. Чистка, утюжка.

2.6 Пальто на куклу

Теория (2 часа): Разновидности моделей фасонов. Технологическая последовательность обработки изделия.

Практика (16 часов): Составление эскиза пальто. Моделирование по лекалам основы. Раскрой. Сметывание, примерка. Последовательность обработки по операциям. Отделка, чистка, утюжка.

2.7 Демисезонная куртка на куклу

Теория (1 час): Выбор фасона и цветовой гаммы. Подбор ткани к выбранной модели. Правила техники безопасности. Правила снятия мерок. Расчет ткани на изделие.

Практика (15 часов): Моделирование куртки по основе. Раскладка лекал на ткань. Раскрой. Сметывание основы, примерка. Обработка срезов стачными стежками и разутюжка швов. Раскрой и сборка подкладки. Заготовка воротника и рукавов. Соединение основы изделия с воротником рукавами и подкладкой. Обработка куртки молнией. Чистка, утюжка.

3. Изготовление аксессуаров к одежде и предметов интерьера

3.1 Аксессуары.

Теория (2 часа): Украшений к разнообразным моделям одежды. Очки, сумки, ремни,

платки, шарфы, головные уборы, перчатки, серьги, подвески, кольца, браслеты, галстуки, заколки, резинки, колготки.

Практика (4 часа): Изготовление аксессуаров на куклу и на себя из различных материалов в разных техниках.

3.2 Кукольный домик

Теория (1 час): Понятие: «дизайн интерьера». Правила техники безопасности.

Практика (7 часов): Изготовление из бумаги, картона, ткани и т.д. кукольного домика.

4. Повторение

Практика (12 часов): Повторение пройденного материала по темам: Основы мастерства. Вечернее платье Комбинезон на куклу Пальто на куклу Демисезонная куртка Изготовление аксессуаров к одежде и предметов интерьера. Участие в выставках разного уровня.

5. Итоговое занятие

Практика (2 часа): Игровая программа «Ателье куклы».

1.6. УЧЕБНЫЙ ПЛАН 3 год обучения

Таблица 4

№п/п	Название раздела, темы	Теория	Практика	Всего	Формы аттестации (контроля)
1.	Мастерская успеха.	4	8	12	
1.1	Вводное занятие. Техника безопасности	1	1	2	Опрос
1.2	Язык моды. Основные понятия. Стиль, силуэт, композиция, цвет	1	1	2	Опрос
1.3	Общие сведения о композиции как средстве достижения художественной выразительности куклы	1	3	4	Беседа
1.4	Кукольная одежда из ненужных вещей	1	3	4	Выставка
2	Костюмы народов мира.	1	7	8	
3.	Кукольная одежда из кожи и меха	4	32	36	
3.1	Верхняя одежда из кожи	1	13	14	Выставка
3.2	Верхняя одежда из меха	1	13	14	Выставка
3.3	Обувь из кожи и меха	1	3	4	Выставка
3.4	Меховые и кожаные аксессуары	1	3	4	Выставка
4.	Проектирование и изготовление поделок.		22	22	Наблюдение
5.	Творческие проекты	4	50	54	
5.1	Что такое творческий проект.	2		2	Беседа, наблюдение.
5.2	Выбор темы творческого проекта.	2		2	Опрос
5.3	Работа со специальной		2	2	Собеседование

	литературой и журналами мод.				
5.4	Выполнение эскиза проекта.		4	4	Наблюдение
5.5	Выездное занятие. «Магазин подскажет».		4	4	Наблюдение
5.6	Изготовление изделий по индивидуальной теме проекта.		36	36	Наблюдение
5.7	Защита творческих проектов		4	4	Выставка
6	Повторение по темам.		10	10	Выставка, беседа.
7	Итоговое занятие		2	2	Наблюдение
	Итого:	13	131	144	

1.7. СОДЕРЖАНИЕ ПРОГРАММЫ 3 года обучения

Формы тематического контроля указаны в учебном плане, текущего контроля - в календарном учебном плане; формы проведения занятий - в таблице № 12 (методическое обеспечение) и календарном учебном плане в таблице № 22

1. Мастерская успеха

1.1 Вводное занятие. Техника безопасности (2 часа)

Теория (1 час): Инструктаж по т/б. Учащиеся знакомятся с содержанием предстоящей работы объединения.

Практика (1 час) Огонек: «Вот и стали мы на год взрослей!»

1.2 Язык моды

Теория (1 час): Основные понятия. Стиль, силуэт, композиция, цвет.

Практика (1 час): Домашняя библиотека (работа с тематической литературой).

1.3 Общие сведения о композиции как средстве достижения художественной выразительности куклы

Теория (1 час): Цветовая гамма, Сочетание тканей по структуре и цвету.

Практика (3 часа): Создание образа куклы в одежде. Техника «аппликация». Работа с бумагой ножницами, клеем и тканью. Игра «Одень куклу».

1.4 Кукольная одежда из ненужных вещей

Теория (1 час): Из история одежды. Вторая жизнь вещей.

Практика (3 часа): Выполнение творческого задания «Старые вещи на новый лад».

2. Костюмы народов мира

Теория (1 час): История и самобытность национальных костюмов.

Практика (7 часов): Выполнение творческого задания. «Национальный колорит».

3. Кукольная одежда из кожи и меха

3.1 Верхняя одежда из кожи

Теория (1 час): Историческая справка.

Практика (13 часов): Разновидности моделей. Выбор фасона. Технологическая последовательность обработки изделия. Правила техники безопасности. Правила снятия мерок. Расчет кожи на изделие. Моделирование по лекалам основы. Раскрой. Сборка изделия, примерка. Пошив. Отделка, чистка, утюжка.

3.2 Верхняя одежда из меха

Теория (1 час): Историческая справка.

Практика (13 часов): Разновидности моделей. Выбор фасона. Технологическая

последовательность обработки изделия. Правила техники безопасности. Правила снятия мерок. Расчет меха на изделие. Моделирование по лекалам основы. Раскрой. Сборка изделия, примерка. Пошив. Отделка фурнитурой.

3.3 Обувь из кожи и меха

Теория (1 час): Из истории обуви.

Практика (3 час): Правила применения трафаретов и лекал на меху и коже при изготовлении изделия.

3.4 Меховые и кожаные аксессуары

Теория (1 час): Разнообразие меховых и кожаных аксессуаров.

Практика (3 час): Творческая работа «Украшения».

4. Проектирование и изготовление поделок

Практика (22 час): Изготовление сувениров к различным праздникам. Творческая работа в разных техниках исполнения.

5. Творческие проекты

5.1 Что такое творческий проект

Теория (2 час): Цели, задачи и этапы выполнения проекта.

5.2 Выбор темы проекта, постановка цели и задач, определение структуры и этапов выполнения творческого проекта. (2 час)

5.3 Работа со специальной литературой и журналами мод

Практика (2 час): Работа со специальной литературой и журналами мод.

5.4 Выполнение эскиза проекта

Практика (4 час): Зарисовки эскизов.

5.5 Выездное занятие. «Магазин подскажет»

Практика (4 час): Выбор ткани и фурнитур.

5.6 Изготовление изделий по индивидуальной теме проекта

Практика (36 час): Разнообразие моделей платья. Начальные принципы моделирования по лекалам основы. Правила раскроя. Последовательность изготовления.

Зарисовка платья, подбор ткани, раскладка лекал, раскрой. Сметывание платья. Примерка. Соединение боковых и плечевых срезов стачными стежками. Утюжка швов. Заготовка воротника (волана, рюшей, оборок), соединение всех деталей воедино. Заготовка рукавов, сметывание и втачивание рукавов в пройму. Обработка низа и застежки. Чистка, утюжка изделия.

5.7 Защита творческих проектов

Практика (4 час): Показ моделей практическая работа с оформлением выставки работ учащихся.

6. Повторение пройденного материала

Практика (10 часов): Повторение пройденного материала по темам: «Мастерская успеха», «Костюмы народов мира», «Верхняя одежда из кожи», «Верхняя одежда из меха» (10 час):

7. Итоговое занятие.

Практика (2 часа): Праздник «Я дизайнер-модельер!»

1.8. ПЛАНИРУЕМЫЕ РЕЗУЛЬТАТЫ

Базового уровня

Предметные результаты

Учащиеся должны знать:

- правила техники безопасности;
- правила организации рабочего места;
- основную специальную терминологию;
- название и назначение материалов;
- название и назначение ручных инструментов и приспособлений;
- способы оформления работ;
- правила снятия мерок;

- главные правила сочетания цветов в изделии;
- специфику работы закройщика, портного, дизайнера;
- основную специальную терминологию.

Учащиеся должны уметь:

- подбирать ткани по цвету и структуре;
- «читать» схемы;
- пользоваться инструментами и приспособлениями необходимыми для работы (ножницы, утюг, сантиметровая лента и т.д.);
- подбирать нитки;
- выполнять простые ручные швы;
- переводить рисунок вышивки на ткань, подбирать иглы, выполнять ручные швы и стежки вышивки;
- определять лицевую, изнаночную стороны, нить основы и утка;
- правильно раскроить материал, используя выкройки и шаблоны;
- правильно производить операционную сборку одежды для кукол;
- вовремя находить и исправлять ошибки;
- строить симметричный узор, орнамент;
- подбирать размер и место узора в изделии;
- проявлять интерес к творческим успехам товарищей;
- проявлять творческий интерес к обсуждению выставок собственных работ;
- подбирать отделку к одежде, аксессуару.
- ориентироваться в различных направлениях моды,
- применять декоративные швы при создании новых моделей.
- правильно производить операционную сборку более сложных видов моделей для кукол;
- подбирать отделку к одежде, изготавливать аксессуары своими руками.

Общеучебные компетенции:

Регулятивные:

- самостоятельное формулирование цели и планирование деятельности;
- умение соотнести результаты деятельности с целью;
- осуществление рефлексии на всех этапах работы;
- осуществление эмоциональной оценки своей и коллективной деятельности.

Познавательные:

- овладение системой поиска необходимой информации;
- умение извлекать и использовать необходимую информацию из разных источников;
- умение выделять главное в полученной информации для достижения запланированного результата, для создания нового продукта.

Коммуникативные:

- умение выделять главное при обсуждении совместной деятельности, точно ставить вопросы;
- умение согласовывать свои интересы и взгляды с мнением других учащихся в совместной деятельности.

Личностные результаты:

- любознательность, познавательная активность, фантазия;
- основы наглядно-образного мышления;
- произвольное и направленное внимание;
- основы развитого цветоощущения и цветовосприятия;
- уверенная мелкая моторика;
- бережное отношение к рабочим материалам и инструментам;

- дружелюбие, стремление к взаимопомощи и взаимоподдержке.

II. КОМПЛЕКС ОРГАНИЗАЦИОННО-ПЕДАГОГИЧЕСКИХ УСЛОВИЙ

2.1. ОЦЕНОЧНЫЕ МАТЕРИАЛЫ

Содержание программы предполагает формирование и развитие широкого спектра практических навыков и умений, поэтому обоснованным является применение форм контроля (опрос, творческая работа, наблюдение, выставка), диагностирующих в первую очередь данные показатели.

Оценка результатов обучения на каждом уровне

Таблица 5

Низкий уровень	Средний уровень	Высокий уровень
Оценка предметных результатов		
<i>Учащиеся в основном усвоили:</i>	<i>Учащиеся в достаточной мере знают:</i>	<i>Учащиеся полностью представляют:</i>
- содержание знаниевого (знать) компонента предметных результатов		
<i>Учащиеся неуверенно или с помощью педагога могут</i>	<i>Учащиеся могут уверенно</i>	<i>Учащиеся могут свободно</i>
- содержание практического (уметь) компонента предметных результатов		
Оценка общеучебных компетенций		
<i>Недостаточно развиты</i>	<i>В достаточной мере развиты</i>	<i>Уверенно развиты</i>
- содержание общеучебных компетенций		
Оценка личностных результатов		
<i>Недостаточно развиты</i>	<i>В достаточной мере развиты</i>	<i>Уверенно развиты</i>
- содержание личностных результатов		

Для *оценки результативности учебных занятий* применяются следующие виды и формы контроля.

Таблица 6

Вид контроля	Форма контроля
Вводный контроль	Наблюдение, опрос
Текущий контроль (по итогам занятий)	Опросы, наблюдение, творческие работы
Тематический контроль (по итогам завершения каждой темы)	Мини-выставки, творческие работы, наблюдение

В конце каждого полугодия проводится *промежуточная аттестация*, выявляющая результативность обучения (мини-выставки, наблюдение, коллективная творческая работа, самостоятельная работа по карточкам-заданиям)

Отслеживание *личностного развития* учащихся осуществляется методами наблюдения (Таблица 26, 27).

Важной формой подведения итогов работы, помимо участия учащихся в окружных, городских, областных выставках декоративно-прикладного творчества, является проведение

индивидуальных выставок детей в течение учебного года (*Таблица 28*).

Формы контроля:

1. Контроль со стороны педагога: наблюдение (за ходом и результатами процесса обучения и воспитания, без вмешательства в их течение), тестирование, анкетирование (при помощи опросного листа).

2. Самоконтроль со стороны ребёнка: анализ собственной деятельности, творческий отчёт, выставка.

3. Собеседование.

4. В качестве формы контроля знаний применяется опрос, в который включены вопросы по разделам программы. Контроль проводится в конце каждого полугодия. В конце учебного года на итоговом занятии каждый учащийся представляет свою творческую работу.

5. Программа предполагает активное участие учащихся в выставках, где они демонстрируют уровень своего мастерства.

Отслеживание результатов в детском объединении направлено на получение информации о знаниях, умениях и навыках учащихся. Для их проверки используются следующие виды и методы контроля:

Входной, направленный на выполнение требуемых на начало обучения знаний, дает информацию об уровне подготовки учащихся.

Для этого вида контроля используются методы:

- наблюдение, анкетирование;
- игры: деловые, имитационные, драматизации.

Текущий, осуществляемый в повседневной работе с целью проверки усвоения предыдущего материала и выявления пробелов в знаниях учащихся.

Для этого вида контроля используются такие методы:

- беседа, фронтальный опрос;
- наблюдение.

Тематический, осуществляемый по мере прохождения темы, раздела. Этот вид контроля подготавливает учащихся к зачетным занятиям. Здесь используются следующие методы:

- практические (выполнение изделий, образцов);
- опрос, наблюдение;
- самоконтроля (самостоятельное нахождение ошибок, анализ и устранение обнаруженных пробелов).

Итоговый, проводимый в конце всего учебного года. Это выставки работ учащихся, участие в конкурсах.

2.2 ФОРМЫ АТТЕСТАЦИИ

1 год обучения

Таблица 7

Какие знания, умения и навыки контролируются	Формы и методы контроля	Сроки
Умение последовательно выполнять задание с педагогом; знание временных и постоянных швов; навыки гармоничного подбора цветов и материалов; умение ориентироваться в направлениях и стилях моды	- опрос; - наблюдение; - мини-выставка; - выставка-конкурс	в течение года
Навыки работы с ножницами и бумагой, швейными принадлежностями	- опрос; - наблюдение	сентябрь

Умение правильно подбирать и сочетать ткани, работать с трафаретами и лекалами, собирать изделие	- опрос; - мини-выставка	декабрь
Умение конструировать по готовым лекалам, обрабатывать различные виды тканей	- выставка	май

2 год обучения

Таблица 8

Какие знания, умения и навыки контролируются	Формы и методы контроля	Сроки
Знание специальной терминологии; умение последовательно вести работу над созданием коллекции одежды для кукол	- опрос; - наблюдение; - мини-выставка; - выставка-конкурс	в течение года
Умение конструировать по готовым лекалам, обрабатывать различные виды тканей	- выставка	сентябрь
Умение воплотить свой замысел в материале от эскиза до готовых изделий	- опрос; - мини-выставка	декабрь
Навык выполнения творческих работ с использованием различных материалов, техник и способов декорирования	- выставка	май

3 год обучения

Таблица 9

Какие знания, умения и навыки контролируются	Формы и методы контроля	Сроки
Знание специальной терминологии; умение последовательно вести работу над созданием творческого проекта	- опрос; - наблюдение; - мини-выставка; - выставка-конкурс	в течение года
Навык выполнения творческих работ с использованием различных материалов, техник и способов декорирования	- наблюдение; - выставка	сентябрь
Навык последовательного ведения творческих проектов	- опрос; - наблюдение; - мини-выставка; - выставка-конкурс	январь
Навык выполнения творческих проектов, навык самопрезентации	- защита творческих проектов	май

Входной диагностикой для вновь поступивших детей на 2, 3 года обучения является итоговая диагностика предыдущего года обучения.

Формы аттестации (контроля) по каждому разделу программы представлены в учебных планах.

2.3. МЕТОДИЧЕСКОЕ ОБЕСПЕЧЕНИЕ

Принципы, положенные в основу разработки программы

В основу программы заложены принципы учёта возрастных и индивидуальных особенностей детей, что позволяет корректировать её, согласно интересам, потребностям и возможностям каждого ребёнка в творческом развитии, а именно:

1. Приоритет интересов каждого ребёнка.
2. Непрерывность образования и воспитания.
3. Учёт региональных особенностей культуры, экологии и жизни.
4. Обеспечение ребёнку комфортной эмоциональной среды.
5. Содействие выбору индивидуального образовательного маршрута и темпа его освоения.

В ходе реализации программы применяются следующие **педагогические технологии**: игровые, индивидуализации обучения, ИКТ, педагогика сотрудничества.

Методы обучения

1. Репродуктивный (воспроизводящий).
2. Иллюстративный (объяснение сопровождается демонстрацией наглядного материала).
3. Проблемный (педагог ставит проблему с детьми, ищет пути её решения).

Формы обучения

Работа с группой учащихся. Лекция. Инструктаж. Самостоятельная работа и индивидуальные консультации, практические работы, игра, участие в конкурсах и выставках.

Учебные занятия совмещают четыре **вида деятельности**: труд, игра, познание и общение.

Типы занятий

Таблица 10

Тип учебного занятия	Дидактическая цель	Структура (этапы занятия)
1. Учебное занятие изучения и первичного закрепления новых знаний	Создать условия для осознания и осмысления блока новой учебной информации	<p>Оргмомент Приветствие. Организация начала занятия.</p> <p>Актуализация знаний и умений Проверка домашнего задания. Опрос по предыдущей теме (темам) с целью «выхода» на изучение нового материала.</p> <p>Мотивация. Целеполагание Концентрация внимания учащихся с целью побуждения к новой деятельности (вызвать интерес). («Вы эффективно поработали на предыдущем занятии, а сегодня нам предстоит познакомиться с....., что необходимо для....»)</p> <p>Озвучивание цели на доступном для понимания детей языке.</p> <p>Организация восприятия, осмысления Демонстрация нового материала.</p> <p>Первичная проверка понимания</p> <p>Организация первичного закрепления</p> <p>Анализ Подведение итогов работы. Оценка деятельности учащихся.</p> <p>Рефлексия Самооценка детьми своей работы на занятии.</p>
2. Учебное занятие	Обеспечить закрепление знаний	<p>Оргмомент Приветствие. Организация начала занятия.</p>

<p>закрепления знаний и способов деятельности</p>	<p>и способов деятельности воспитанников</p>	<p>Мотивация Концентрация внимания учащихся для того, чтобы вызвать интерес. Актуализация знаний и способов действий Проверка домашнего задания. Опрос по предыдущей теме (темам) с целью перехода на этап закрепления материала. Конструирование образца применения знаний в стандартной и измененной ситуациях Закрепление полученных знаний на различных примерах. Самостоятельное применение знаний Самостоятельная работа учащихся. Контроль и самоконтроль Коррекция Выявление ошибок. Оказание помощи. Рефлексия Самооценка детьми своей работы на занятии.</p>
<p>3. Учебное занятие комплексного применения знаний и способов деятельности</p>	<p>Создать содержательные и организационные условия для самостоятельного применения учащимися комплекса знаний и способов деятельности</p>	<p>Оргмомент Приветствие. Организация начала занятия. Целеполагание. Мотивация Озвучивание цели. Концентрация внимания учащихся для осуществления определенной деятельности. <i>(«Вы эффективно поработали на предыдущем занятии, а сегодня нам предстоит повторить следующий материал: ... Это необходимо для....»)</i> Актуализация комплекса знаний и способов деятельности Проверка домашнего задания. Опрос по предыдущей теме (темам) с целью перехода на следующий этап. Самостоятельное применение знаний (упражнений) в сходных и новых ситуациях Самостоятельная работа учащихся. Самоконтроль и контроль Коррекция Выявление ошибок. Оказание помощи. Рефлексия Самооценка детьми своей работы на занятии.</p>
<p>4. Учебное занятие обобщения и систематизации знаний и способов деятельности</p>	<p>Организовать деятельность учащихся по обобщению знаний и способов деятельности</p>	<p>Оргмомент Приветствие. Организация начала занятия. Целеполагание. Мотивация Озвучивание цели. Концентрация внимания учащихся для осуществления определенной деятельности. Анализ содержания учебного материала Выделение главного в учебном материале Обобщение и систематизация Обобщение может осуществляться по теме, разделу, проблеме. Самое главное в методике обобщения - включение части в целое. Необходима тщательная подготовка детей (сообщение заранее проблемы, вопросов, обеспечение на занятии дидактическим материалом). Рефлексия</p>

		Самооценка детьми своей работы на занятии.
5. Учебное занятие по проверке, оценке, коррекции знаний и способов деятельности	1. Обеспечить проверку и оценку знаний и способов деятельности учащихся (контрольное занятие) 2. Организовать деятельность учащихся по коррекции своих знаний и способов деятельности	Мотивация Концентрация внимания учащихся для осуществления определенной деятельности. Самостоятельное выполнение заданий Самоконтроль Контроль Анализ Оценка Коррекция Рефлексия
6. Комбинированное занятие		Организация учащихся (оргмомент) Актуализация знаний и умений Работа по осмыслению и усвоению нового материала Работа по закреплению изложенного материала Работа по применению знаний на практике и формированию умений и навыков

**Методическое обеспечение
1 год обучения**

Таблица 11

№	Название темы	Формы проведения занятий	Методическое обеспечение
1.	Вводное занятие. Техника безопасности	«Снова вместе!» Инструктаж по т/б	Видеоматериалы, наглядные пособия
2.	Путешествие в страну «история»	Виртуальное путешествие	Презентация
3.	Поговорим о цвете	Практическая работа	Таблица, наглядные пособия
4.	«Из бабушкиного сундука» Общие сведения о тканях	Тематические задания по подгруппам	Раздаточный материал, образцы, трафареты
5.	В гостях у королевы Иголки короля Наперстка	Тематические задания по подгруппам	Раздаточный материал, образцы, трафареты.
6.	Разновидности швов для вышивания	Тематические задания по подгруппам	Раздаточный материал, образцы, трафареты.
7.	Дизайн игольниц. Изготовление игольницы ручными швами	Тематические задания по подгруппам	Сценарий игры
8.	Профессия закройщик	Беседа. Практическая работа	Наглядные пособия.
9.	Тряпичная кукла своими руками	Практические занятия	Видеоматериалы, схемы, таблицы
10.	Сарафан для куклы	Тематические задания по подгруппам	Видеоматериалы, схемы, таблицы, образцы
11.	Домашняя одежда для куклы	Практическая работа	Разработка занятия.
12.	Вечернее платье	Практическая работа	Презентация

13	Комбинезон на куклу	Практическая работа	Разработка занятия.
14	Пальто на куклу	Практическая работа	Презентация
15	Демисезонная куртка на куклу	Практическая работа	Разработка занятия.
16	Аксессуары	Практическая работа	Презентация
17	Кукольный домик	Практическая работа	Презентация. Разработка занятия. (Приложение 3)
18	Повторение	Практическая работа	Презентация
19	Итоговое занятие	Беседа	Презентация

**Методическое обеспечение
2 год обучения**

Таблица 12

№	Название темы	Формы проведения занятий	Методическое обеспечение
1	Вводное занятие. Техника безопасности.	«Снова вместе!» Инструктаж по т/б	Видеоматериалы, наглядные пособия.
2	Путешествие в страну «история».	Виртуальное путешествие	Презентация
3	Поговорим о цвете.	Практическая работа	Таблица, наглядные пособия
4	«Из бабушкиного сундука» Общие сведения о тканях.	Тематические задания по подгруппам	Раздаточный материал, образцы, трафареты.
5	В гостях у королевы Иголки короля Наперстка.	Тематические задания по подгруппам	Сценарий сказки.
6	Разновидности швов для вышивания.	Тематические задания по подгруппам	Раздаточный материал, образцы.
7	Дизайн игольниц. Изготовление игольницы ручными швами	Тематические задания по подгруппам	Наглядные пособия
8	Профессия закройщик.	Беседа. Практическая работа	Презентация.
9	Тряпичная кукла своими руками.	Практические занятия	Видеоматериалы, ноутбук.
10	Сарафан для куклы.	Тематические задания по подгруппам	Презентация. Наглядные пособия
11	Домашняя одежда для куклы	Практическая работа	Презентация. Наглядные пособия
12	Вечернее платье	Практическая работа	Презентация. Наглядные пособия
13	Комбинезон на куклу	Практическая работа	Презентация. Наглядные пособия
14	Пальто на куклу	Практическая работа	Презентация Наглядные пособия
15	Демисезонная куртка на куклу	Практическая работа	Разработка занятия.
16	Аксессуары.	Практическая работа	Раздаточный материал, образцы, трафареты.
17	Кукольный домик	Практическая работа	Презентация.
18	Повторение	Беседа	Сценарии кукольного дефиле.
19	Итоговое занятие	Учебная игра	Сценарий игровой программы.

--	--	--	--

**Методическое обеспечение
3 год обучения**

Таблица 13

№	Название темы		Методическое обеспечение
1	Вводное занятие. Техника безопасности	Тематические задания по подгруппам	Наглядные пособия.
2	Язык моды. Основные понятия. Цвет. Стиль, силуэт, композиция	Практическая работа.	Разработка занятия
3	Общие сведения о композиции как средстве достижения художественной выразительности куклы.	Практическая работа.	Таблица, наглядные пособия. Разработка игры «Одень куклу».
4	Кукольная одежда из ненужных вещей	Практические занятия	Раздаточный материал, образцы, трафареты.
5	Костюмы народов мира	Тематические задания по подгруппам	Презентация. Раздаточный материал, образцы, трафареты.
6	Верхняя одежда из кожи	Тематические задания по подгруппам	Раздаточный материал, образцы. Презентация.
7	Верхняя одежда из меха	Практическая работа.	Презентация. Наглядные пособия, образцы, трафареты.
8	Обувь из кожи и меха	Практическая работа.	Презентация. образцы, трафареты.
9	Меховые и кожаные аксессуары.	Практические занятия	Видеоматериалы, ноутбук, образцы, трафареты.
10	Проектирование и изготовление поделок.	Практическая работа	Презентация. Наглядные пособия, образцы, трафареты.
11	Что такое творческий проект.	Практическая работа	Презентация.
12	Выбор темы творческого проекта.	Объяснение нового материала в форме беседы.	Презентация. специальная литература.
13	Работа со специальной литературой и журналами мод	Практическая работа	Специальная литература.
14	Выполнение эскиза проекта.	Практическая работа	Образцы, трафареты.
15	Изготовление изделий по индивидуальной теме проекта.	Практическая работа	Образцы, трафареты.
16	Защита творческих проектов	Практическая работа	Презентации.
17	Повторение по темам.	Практическая работа	Презентации.
18	Итоговое занятие	Беседа	Выставка работ.

2.4. УСЛОВИЯ РЕАЛИЗАЦИИ ПРОГРАММЫ

Для проведения занятий необходим учебный кабинет, соответствующий санитарным

нормам; столы, стулья по количеству учащихся; стеллажи для хранения методических, дидактических, информационных материалов; швейная машина; утюг; гладильная доска.

**Материально-техническое обеспечение
1 год обучения**

Таблица 14

№	Название темы	Материально-техническое обеспечение
1.	Вводное занятие	Ноутбук
2.	Народная игрушка «Кукла душа народа».	Ноутбук
3.	Общие сведения по цветоведению основные и дополнительные цвета; тёплые и холодные цвета. Работа с цветовым кругом.	Ткани, разные по структуре и цвету.
4.	Основы построения композиции в одежде. Изготовление матрёшки из бумаги, методом аппликации	Бумага, клей, ножницы
5.	Изготовление плоской куклы из картона	Бумага, картон, клей, ножницы, карандаши.
6.	Изготовление одежды для бумажной куклы из бумаги: современной и национальной.	Бумага, картон, клей, ножницы, карандаши.
7.	Парад моделей.	Ноутбук
8.	Общие сведения о тканях	Ноутбук
9.	Виды ручных швов. Изготовление сувениров.	Картон, иглы, ножницы, нитки.
10.	Повторение по теме.	Бумага, картон, клей, ножницы, карандаши.
11.	Нательное белье для кукол	Лекала, мел, ткань, нитки, иглы ножницы, фурнитура.
12.	Юбка для куклы	Лекала, мел, ткань, нитки, иглы ножницы, фурнитура.
13.	Блузка для куклы	Лекала, мел, ткань, нитки, иглы ножницы, фурнитура.
14.	Платье для куклы	Лекала, мел, ткань, нитки, иглы ножницы, фурнитура.
15.	Летний халат для куклы	Лекала, мел, ткань, нитки, иглы ножницы, фурнитура.
16.	Костюм для куклы	Лекала, мел, ткань, нитки, иглы ножницы, фурнитура.
17.	Вечернее платье	Лекала, мел, ткань, нитки, иглы ножницы, фурнитура.
18.	Повторение по теме	Лекала, мел, ткань, нитки, иглы ножницы, фурнитура.
19.	Кукольные украшения, дизайн причёски, изготовление аксессуаров.	Отделочная фурнитура, ткань, иглы, нитки, ножницы, любой подручный материал.
20.	Интерьер кукольной квартиры.	Отделочная фурнитура, ткань, нитки, ножницы, любой подручный материал.
21.	Швейная машина	Ноутбук
22.	Этикет. Игровые занятия «Волшебные слова», «У меня зазвонил телефон», «Вежливо - невежливо».	Ноутбук
23.	Повторение	Отделочная фурнитура, ткань, нитки, ножницы, любой подручный материал.
24.	Итоговое занятие	Куклы в одежде, с причёсками и аксессуарами, предметы интерьера

**Материально-техническое обеспечение
2 год обучения**

Таблица 15

№	Название темы	Материально-техническое обеспечение
1	Вводное занятие. Техника безопасности.	Ноутбук
2	Путешествие в страну «история».	Ноутбук
3	Поговорим о цвете.	Краски, кисточки, бумага и ткань, ранее изготовленная одежда для кукол
4	«Из бабушкиного сундука» Общие сведения о тканях.	Бумага, клей, ножницы Ткани, разные по структуре и цвету.
5	В гостях у королевы Иголки короля Наперстка.	Иголки, наперсток. Ноутбук. Театральные костюмы.
6	Разновидности швов для вышивания.	Нитки «мулине», ножницы, пяльцы, иглы, ткань.
7	Дизайн игольниц. Изготовление игольницы ручными швами	Нитки, ткань, ножницы, иглы, синтепон, картон, фурнитура.
8	Профессия закройщик.	Ноутбук, трафареты, лекала, ткань, мел, ножницы, сантиметр
9	Тряпичная кукла своими руками.	Нитки, ткань, ножницы, иглы, синтепон, картон, фурнитура.
10	Сарафан для куклы.	Лекала, мел, ткань, нитки, иглы ножницы, фурнитура
11	Домашняя одежда для куклы	Лекала, мел, ткань, нитки, иглы ножницы, фурнитура.
12	Вечернее платье	Лекала, мел, ткань, нитки, иглы ножницы, фурнитура.
13	Комбинезон на куклу	Лекала, мел, ткань, нитки, иглы ножницы, фурнитура.
14	Пальто на куклу	Лекала, мел, ткань, нитки, иглы ножницы, фурнитура.
15	Демисезонная куртка на куклу	Лекала, мел, ткань, нитки, иглы ножницы, фурнитура.
16	Аксессуары.	Лекала, мел, ткань, нитки, кожа, картон, иглы ножницы, фурнитура.
17	Кукольный домик	Трафареты, мел, ткань, картон, клей, скотч, нитки, иглы ножницы,
18	Повторение	Лекала, мел, ткань, нитки, иглы ножницы, фурнитура.
19	Итоговое занятие	Отделочная фурнитура, ткань, иглы, нитки, ножницы, любой подручный материал.

**Материально-техническое обеспечение
3 год обучения**

Таблица 16

№	Название темы	Материально-техническое обеспечение
1	Вводное занятие. Техника безопасности	Ноутбук
2	Язык моды. Основные понятия. Цвет. Силуэт, композиция	Специальная литература. Журналы мод.
3	Общие сведения о композиции как средстве достижения художественной выразительности куклы.	Бумага и ткань, ножницы, клей.
4	Кукольная одежда из ненужных вещей	Ткани, разные по структуре и цвету,

		ножницы, иглы, нитки, фурнитура.
5	Костюмы народов мира	Ноутбук
6	Верхняя одежда из кожи	Ноутбук. Нитки, ножницы, иглы, кожа, трафареты, лекала, мел, сантиметр.
7	Верхняя одежда из меха	Ноутбук. Нитки, мех, сантиметр, мел, ножницы, иглы, фурнитура, трафареты, лекала.
8	Обувь из кожи и меха	Ноутбук, трафареты, лекала, ткань, мел, ножницы, сантиметр
9	Меховые и кожаные аксессуары.	Нитки, ткань, ножницы, иглы, синтепон, картон, фурнитура.
10	Проектирование и изготовление поделок.	Трафареты, мел, ткань, бумага, картон, клей, скотч, нитки, иглы ножницы, пластилин и др.
11	Что такое творческий проект.	Ноутбук
12	Выбор темы творческого проекта.	Ноутбук, журналы мод.
13	Работа со специальной литературой и журналами мод	Журналы мод.
14	Выполнение эскиза проекта.	Лекала, мел, ткань, нитки, иглы ножницы, фурнитура.
15	Изготовление изделий по индивидуальной теме проекта.	Лекала, мел, ткань, нитки, кожа, мех, картон, иглы, сантиметр, ножницы, фурнитура.
16	Защита творческих проектов	Ноутбук
17	Повторение по темам.	Ноутбук
18	Итоговое занятие	Ноутбук

Кадровое обеспечение: педагог дополнительного образования, удовлетворяющий требованиям Профессионального стандарта "Педагог дополнительного образования детей и взрослых", утвержденном приказом Министерства труда и социальной защиты Российской Федерации от 5 мая 2018 г. № 298н (зарегистрировано в Минюсте РФ 28 августа 2018 г.), обладающий навыками организации обучения в сфере декоративно-прикладного творчества.

2.5. РАБОЧАЯ ПРОГРАММА ВОСПИТАНИЯ

Пояснительная записка

В основе деятельности детского объединения лежит принцип: «Вместе от простого к сложному, помогая друг другу». Воспитательная работа, проводимая в детском объединении - это целенаправленная деятельность, направленная на создание среды для полноценного развития личности каждого учащегося.

Цель - воспитание нравственной личности и обогащение духовного мира детей в процессе занятий творческой деятельностью.

Задачи:

- формировать общую культуру обучающихся;
- содействовать организации содержательного досуга;
- воспитывать аккуратность, трудолюбие;
- воспитывать чувство сопричастности к традициям различных культур;
- воспитывать стремление к качеству выполняемых изделий;
- воспитывать чувство удовлетворения от творческого процесса и от результата труда.
- воспитывать самостоятельность, ответственность, коллективизм, толерантное отношение друг к другу.

Организация воспитательного процесса

Основными направлениями деятельности воспитательной работы в детском объединении являются:

Таблица 17

№ п/п	«Красота спасет мир»	развитие эстетического вкуса, творческих способностей посредством приобщения к выдающимся художественным ценностям отечественной и мировой культуры; обогащение духовного мира детей средствами искусства и непосредственного участия в творческой деятельности
	«Здоровый я – здоровая страна!»	пропаганда здорового образа жизни, изменение отношения к вредным привычкам, формирование личной ответственности за свое поведение
	«Земля у нас одна»	воспитание бережного отношения к природе как одной из главных жизненных и нравственно-эстетических ценностей, экологически целесообразного поведения и деятельности, настойчивого стремления к активной охране и восстановлению окружающей природной среды
	«Человек – это звучит гордо»	духовно-нравственное развитие и воспитание учащихся как основы развития гражданского общества
	Моя Родина - Россия»	формирование личности гражданина и патриота России с присущими ему ценностями, взглядами, ориентациями, установками, мотивами деятельности и поведения
	«Моя семья – моя крепость»	способствовать возрождению семьи, основанной на любви, нравственности, взаимном уважении всех ее членов
	«Праздник детства»	организация развивающего содержательного досуга учащихся в соответствии с их запросами и возрастными особенностями, формирование активной жизненной позиции
	«Ура, каникулы!» (обеспечение оздоровления и занятости детей во время каникул, формирование творческой, самоопределяющейся, саморазвивающейся личности)
	Самоуправление	организация мероприятий, направленных на развитие ученического самоуправления

В процессе воспитательной работы в детском объединении осуществляется сотрудничество с другими детскими объединениями Дома детского творчества, с различными учреждениями дополнительного образования города Курска.

Работа с родителями

Таблица 18

№	Сроки проведения	Содержание работы
1.	Сентябрь	Запись в детское объединение. Знакомство, консультации и беседы с родителями
2.	Октябрь	Проведение родительского собрания по программе детского объединения
3.	Ноябрь	Беседа с родителями и детьми «Безопасность детей на дороге»
4.	Декабрь	Индивидуальное собеседование с родителями учащихся детского объединения по подбору материалов для создания работ на выставку «К нам стучится Новый год!». Посещение родителями с детьми выставки - конкурса «К нам стучится Новый год!»
5.	Январь	Мастер-класс для родителей и учителей «Рождественский сувенир»

6.	Февраль	Поздравление для пап. Изготовление открыток к 23 февраля
7.	Март	Организация выставки детских работ. Поздравление мам, бабушек
8.	Апрель	Беседа с родителями «Безопасные каникулы»
9.	Май	Проведение родительского собрания по итогам работы детского объединения. Награждение обучающихся, родителей грамотами, благодарственными письмами
10.	В течение года	Индивидуальное собеседование с родителями учащихся по текущим проблемам обучения и воспитания

Прогнозируемые результаты

Реализация Программы будет способствовать:

- формированию и развитию положительных общечеловеческих и гражданских качеств учащихся;
- формированию коммуникативных умений и навыков, оптимизма, способности адекватно выбирать формы и способы общения в различных ситуациях;
- снижению агрессивности в поведении учащихся;
- повышению уровня развития коллектива группы и его сплоченности;
- повышению уровня познавательного интереса детей, расширению их кругозора;
- формированию у детей ответственности за свое здоровье, направленности на развитие навыков здорового образа жизни и безопасного жизнеобеспечения;
- формированию желания помогать другим, доброжелательного отношения к людям, ответственности за свои поступки;
- развитию разносторонних интересов.

2.6. ЛИТЕРАТУРА

Литература для педагога

1. Агапова И., Давдова М. Applikation. \М.: ООО «ИКТЦ «ЛАДА», 2008. – 198с. +8, ил
2. Богатеева З.А. Чудесные поделки из бумаги. Книга для воспитателей детского сада и родителей. – Москва. Просвещение 1992
3. Додж Винус «Шьем одежду для кукол» Переводчик: Левитан Г. И. Издательство: Попурри, 2019 г.
4. Горичева В.С. Нагибин М.И. Сказку сделаем из глины, теста, снега, пластилина. Пособие для родителей и педагогов. Ярославль «Академия развития» 1998
5. Додж Винус, Додж Мартин «Делаем домик для кукол» Попурри, 2018г.
6. Долженко Г.И. 100 поделок из бумаги – Ярославль «Академия развития» 2019
7. Лукина М.В. Бисер. – М.6 АСТ-ПРЕСС, 1999. -176с.: ил. – («Основы художественного ремесла»).
8. Программы для внешкольных учреждений и общеобразовательных школ. Культура быта. – Москва «Просвещение» 1986

Литература для учащихся

1. Агапова И., Давдова М. 114 игрушек и поделок из всякой всячины. \М.: ООО «ИКТЦ «ЛАДА», 2008. – 200с. +8, ил.
2. Максимова М.В., Кузьмина М.А. Вышивка. М.: ЭКСМО, 1996. – 96с. (Серия «Заботы маленькой хозяйки»)
3. Привалова Е.С. «Модная одежда для текстильной куклы» Питер, 2020г. Серия: Своими руками
4. Играем с Барби, журналы для детей /magzdb 2021-2022г.г.
5. Винус Додж, переводчик Левитан Г.И. Шьем одежду для кукол, Попурри 2017

Интернет-ресурсы

1. Академия современного рукоделия svoimirukami.guru: [Электронный ресурс].

2023. URL: <https://svoimirukami.guru> (18.03.2023).
2. Мастер Кар: [Электронный ресурс]. URL: <http://masterskayakar.ru/> (18.03.2023).
 3. Мастер-классы для изготовления кукол: [Электронный ресурс] // Осинка. 2020-2023. URL: https://club.osinka.ru/topic-180890?p=16835567&utm_source=osinka.ru&utm_medium=redirect&utm_campaign=url+rewrite#16835567. (12.04.2021).
 4. Новые работы в технике «Шитье»: [Электронный ресурс]. Страна мастеров. 2007-2023. URL: <https://stranamasterov.ru/taxonomy/term/1136> (04.11.2022).
 5. Шайко С. Моя детская творческая реализация — дизайнер одежды для кукол: [Электронный ресурс]. Ярмарка Мастеров. 04.03.2014. URL: <http://masterskayakar.ru/> (17.05.2022).

РАБОЧАЯ ПРОГРАММА
Календарный учебный график
реализации дополнительной общеобразовательной общеразвивающей программы
«Дизайн одежды для кукол»

Таблица 19

Начало учебного года	Окончание учебного года	Количество учебных недель	Праздничные дни	Количество учебных часов/занятий	Даты промежуточной аттестации (1 полугодие)	Даты итогового контроля (промежуточной аттестации) (2 полугодие)
10.09	25.05	36	1-8 января, 23 февраля, 8 марта, 1 мая, 9 мая, 12 июня, 4 ноября, 31 декабря	144/72	12.12.22- 21.12.22	11.05.23- 21.05.23
Место проведения занятий	МБОУ «Средняя общеобразовательная школа №10 им. Е. Зеленко»					
Расписание занятий						
Группа/ год обучения	1 группа/ 2 г.об.	2 группа/ 2 г.об.	3 группа/ 2г.об.	4 группа/ 2 г.об.	5группа/ 2 г. об.	...
Дни недели/ время занятий	Пн. 11.30-13.10	Вт. 13.00-14.40	Вт. 16.00-17.40	Ср. 15.30-17.10	Пн. 14.00-15.40	
	Чт. 11.30-13.10	Ср. 13.00-14.40	Чт. 16.00-17.40	Пт. 14.20-16.00	Пт. 11.30-13.10	

**Календарный учебный план
1-го года обучения
в детском объединении «Дизайн одежды для кукол»**

Таблица 20

Число	Месяц	Теория, форма/ методы занятия	Кол-во часов	Практика, формы/методы занятия (в т.ч. самостоятельная работа уч-ся)/ форма контроля	Кол-во часов	Общее кол-во часов
		Основы мастерства (26 часов)				
	Сентябрь (12ч) 6 занятий	Вводное занятие. Правила техники безопасности. Понятие «дизайн». Организация рабочего места. Знакомство с программой. Беседа, инструктаж	2		1	2
		Историческая справка. Народная игрушка «Кукла душа народа». Виртуальная экскурсия	2		1	2
		Общие сведения по цветоведению основные и дополнительные цвета; тёплые и холодные цвета Лекция	1	Закрепление материала по ключевым вопросам. Работа с цветовым кругом. Практическая работа	1	2
		Основы построения композиции в одежде.	1	Изготовление магрёшки из бумаги, методом аппликации. Тематические задания по подгруппам	1	2
				Изготовление плоской куклы из картона. Тематические задания по подгруппам	2	2
				Изготовление одежды для бумажной куклы из бумаги: современной и национальной. Тематические задания по подгруппам	2	2
	Октябрь (18 ч) 9 занятий			Парад моделей. Тематические задания по подгруппам	2	2
		Общие сведения о тканях. Беседа, инструктаж.	1	Знакомство с тканями. Самостоятельная работа.	1	2
		Виды ручных швов. Беседа, инструктаж.	2			2
			1	Изготовление сувениров. Тренировочные упражнения	2	2
				Изготовление сувениров Нательное белье для кукол. Самостоятельная работа.	2	2
			Изготовление сувениров. Самостоятельная работа.	2	2	

				Повторение	2	2	
		Изготовление одежды. Зарисовка модели. Раскрой и пошив (84 часа)					
		Нательное белье для кукол. Беседа, инструктаж.	1	Закрепление материала по ключевым вопросам. Викторина.	1	2	
	Ноябрь (18 ч) 9 занятий			Изготовление нательного белья для кукол Практическая работа	2	2	
		Юбка для куклы. Беседа, инструктаж. Презентация.	1	Изготовление юбки для куклы. Практическая работа	1	2	
				Изготовление юбки для куклы. Практическая работа	2	2	
				Изготовление юбки для куклы. Практическая работа	2	2	
		Блузка для куклы. Беседа, инструктаж.	1	Изготовление блузки для куклы. Практическая работа	1	2	
		Блузка для куклы. Беседа, инструктаж.	1	Изготовление блузки для кукол. Практическая работа	1	2	
				Изготовление блузки для куклы. Практическая работа	2	2	
				Изготовление блузки для куклы. Практическая работа	2	2	
				Изготовление блузки для куклы. Практическая работа	2	2	
		Платье для куклы. Беседа, инструктаж. Презентация.	1	Изготовление платья для куклы. Практическая работа	1	2	
	Декабрь (18 ч) 9 занятий	Платье для куклы. Беседа, инструктаж.	1	Изготовление платья для куклы. Практическая работа	1	2	
				Изготовление платья для куклы. Практическая работа	2	2	
				Изготовление платья для куклы. Практическая работа	2	2	
				Изготовление платья для куклы. Практическая работа	2	2	
				Изготовление платья для куклы. Практическая работа	2	2	
				Изготовление платья для куклы. Практическая работа	2	2	

				работа		
				Изготовление платья для куклы. Практическая работа	2	2
	Январь (14 часов), 7 занятий	Летний халат для куклы. Беседа, инструктаж. Презентация.	1	Изготовление халата для куклы. Практическая работа	1	2
				Изготовление халата для куклы. Практическая работа	2	2
				Изготовление халата для кукол. Практическая работа	2	2
				Изготовление халата для куклы. Практическая работа	2	2
				Изготовление халата для куклы. Практическая работа.	2	2
		Костюм для куклы. Беседа, инструктаж. Презентация.	2		2	2
				Изготовление костюма для куклы. Практическая работа	2	2
	Февраль (16 часов), 8 занятий			Изготовление костюма для куклы. Практическая работа	1	2
				Изготовление костюма для куклы. Практическая работа	2	2
				Изготовление костюма для куклы. Практическая работа	2	2
				Изготовление костюма для куклы. Практическая работа	2	2
				Изготовление костюма для куклы. Практическая работа	2	2
				Изготовление костюма для куклы. Практическая работа	2	2
				Изготовление костюма для куклы. Самостоятельная работа..	1	2
	Март (18 часов), 9 занятий	Вечернее платье. Беседа, инструктаж. Презентация.	2			2
				Изготовление вечернего платья для куклы. Тренировочные упражнения.	2	2
				Изготовление вечернего платья для куклы.	2	2

				Практическая работа			
				Изготовление вечернего платья для куклы. Практическая работа	2	2	
				Изготовление вечернего платья для куклы. Практическая работа		2	
				Изготовление вечернего платья для куклы. Практическая работа	2	2	
				Изготовление вечернего платья для куклы. Практическая работа	2	2	
				Изготовление вечернего платья для куклы. Практическая работа	2	2	
				Изготовление вечернего платья для куклы. Самостоятельная работа..	2	2	
				Повторение по теме. Опрос, Беседа	2	2	
	Изготовление аксессуаров к одежде и предметов интерьера кукольной квартиры (14 часов)						
		Изготовление аксессуаров .Кукольные украшения. Интерьер кукольной квартиры. Беседа, инструктаж.	1		1	2	
				Кукольные украшения. Тренировочные упражнения	2	2	
			2	Дизайн прически. Практическая работа	2	2	
	Апрель (16 часов), 8 занятий	Интерьер кукольной квартиры. Беседа, инструктаж.	1	Интерьер кукольной квартиры. Практическая работа	1	2	
				Интерьер кукольной квартиры. Практическая работа	2	2	
		Швейная машина. Беседа, инструктаж.	2				2
				Швейная машина. Презентация.	2	2	
		Этикет. Игровые занятия «Волшебные слова», «У меня звонил телефон», «Вежливо — невежливо» (6 часов)					

		Игровое занятие «Волшебные слова».	2			2	
		Игровое занятие «У меня зазвонил телефон»	2			2	
		Игровое занятие «Вежливо — невежливо»	2			2	
		Повторение. Итоговое занятие (14 часов)					
	Май (14 часов), 7 занятий	Повторение	2			2	
				Повторение	2	2	
		Повторение	2			2	
					Повторение	2	2
				2			2
		Повторение			Повторение	2	2
					Итоговое занятие	2	2
		Итого	36		108	144	

Календарный учебный план
реализации дополнительной общеобразовательной общеразвивающей программы
«Дизайн одежды для кукол»
2-го года обучения

Таблица 21

Число	Месяц	Теория, форма/ методы занятия	Кол-во часов	Практика, формы/методы занятия (в т.ч. самостоятельная работа уч-ся)/ форма контроля	Кол-во часов	Общее кол-во часов
		Основы мастерства (16 часов)				
	Сентябрь	Вводное занятие. Правила техники безопасности.	1	Встреча кружковцев. Чаепитие. Беседа «Как	1	2

		Учащиеся знакомятся с содержанием предстоящей работы объединения.		прошло лето у куклы». Игра «В ателье за обновой».		
	Сентябрь	Путешествие в страну «история». История появления игрушки «кукла». Клеопатра – первый коллекционер кукол. От тряпичных кукол, до фарфоровых. Современные куклы.	1	Изготовление куклы из бумаги. (техника оригами).	1	2
	Сентябрь	Поговорим о цвете. Цветовой калейдоскоп. Тона и полутона.	1	Работа с красками, бумагой и тканью. Применение цветовых контрастов в одежде. Стиль «Коллаж». Игра «Одень куклу».	1	2
	Сентябрь	«Из бабушкиного сундука» Общие сведения о тканях.	1	Работа по трафаретам. Платья «Ретро» в стиле аппликации.	1	2
	Сентябрь	В гостях у королевы Иголки короля Наперстка.	1	Сказка – экспромт.	1	2
	Сентябрь	Разновидности швов для вышивания. Историческая справка	1	Применение швов в изготовлении салфетки Стебельчатый шов, шов ёлочка, вышивка крестом вышивка гладью.	1	2
	октябрь			Дизайн игольниц. Изготовление игольницы ручными швами	2	2
	октябрь	Профессия закройщик. Кто такой «закройщик», сфера деятельности, оборудование и приспособления необходимые в работе.	1	Правила применения трафаретов и лекал на ткани при изготовлении изделия.	1	2
	октябрь	Повторение по теме			2	2
Учимся играя (100 часов)						
	октябрь	Тряпичная кукла своими руками. Применение готовых лекал на ткани. Припуски на швы.	1	Раскладка лекал на ткань в сгиб и в разворот. Последовательность и приемы обработки.	1	2
	октябрь			Тряпичная кукла своими руками. Изготовление куклы.	2	2

октябрь	Сарафан для куклы. Разновидности фасонов сарафанов. Правила раскроя по готовым лекалам. Последовательность изготовления.	1	Зарисовка изделия. Выбор ткани и фасона.	1	2
октябрь	Сарафан для куклы.		Раскрой, сметывание боковых срезов,	2	2
октябрь	Сарафан для куклы.		Соединение сметочными стежками.	2	2
октябрь	Сарафан для куклы.		Обработка лифа и низа изделия.	2	2
ноябрь	Сарафан для куклы.		Отделочная обработка изделия.	2	2
ноябрь	Сарафан для куклы.		Отделочная обработка изделия.	2	2
ноябрь	Сарафан для куклы.		Чистка, утюжка,	2	2
ноябрь	Домашняя одежда для куклы.	1	Подборка модели домашней одежды. Выбор ткани.	1	2
ноябрь	Домашняя одежда для куклы.		Раскрой, сметывание деталей, обработка швов первая примерка.	2	2
ноябрь	Домашняя одежда для куклы.		Корректировка модели после первой примерки	2	2
ноябрь	Домашняя одежда для куклы.		Соединение изделия машинными швами.	2	2
ноябрь	Домашняя одежда для куклы.		Обработка проймы изделия.	2	2
ноябрь	Домашняя одежда для куклы.		Обработка горловины и застежки.	2	2
декабрь	Домашняя одежда для куклы.		Обработка низа. ВТО изделия.	2	2
декабрь	Вечернее платье Разнообразие моделей платья. Начальные принципы моделирования по лекалам основы.	1	Зарисовка платья, подбор ткани, раскладка лекал, раскрой.	1	2
декабрь	Вечернее платье. Правила раскроя. Последовательность изготовления.	1	Сметывание платья. Примерка.	1	2
декабрь	Вечернее платье		Соединение боковых и плечевых срезов стачными стежками. Утюжка швов.	2	2
декабрь	Вечернее платье		Обработка верха и низа изделия	2	2
декабрь	Вечернее платье		Заготовка воротника (волана, рюшей, оборок), соединение всех деталей воедино.	2	2
декабрь	Вечернее платье		Заготовка воротника (волана, рюшей, оборок), соединение всех деталей воедино.	2	2

	декабрь	Вечернее платье		Заготовка рукавов, сметывание и втачивание рукавов в пройму.	2	2
	декабрь	Вечернее платье		Заготовка рукавов, сметывание и втачивание рукавов в пройму.	2	2
	январь	Вечернее платье		Обработка низа и застежки. Чистка, утюжка изделия.	2	2
	январь	Повторение по теме «Вечернее платье».		Раскрой. Прокладывание силков, сметывание,	2	2
	январь	Комбинезон на куклу. Правила снятия мерок. Определение размера. Работа с готовыми лекалами основы.	1	обработка срезов, примерка, изменения после примерки.	1	2
	январь	Комбинезон на куклу. Выбор ткани, расчет ткани.	1	Стачивание вытачек, боковых и плечевых швов.	1	2
	январь	Комбинезон на куклу		Обработка борта.	2	2
	январь	Комбинезон на куклу		Заготовка обтачек, обработка проймы и горловины обтачками.	2	2
	январь	Комбинезон на куклу		Размеловка и изготовление петель.	2	2
	февраль	Комбинезон на куклу		Обработка накладных карманов, их притачивание.	2	2
	февраль	Комбинезон на куклу		Обработка низа изделия. Чистка, утюжка.	2	2
	февраль	Комбинезон на куклу			2	2
	февраль	Повторение по теме «Комбинезон на куклу			2	2
	февраль	Пальто на куклу. Разновидности моделей фасонов.	1	Составление эскиза пальто.	1	2
	февраль	Пальто на куклу. Технологическая последовательность обработки изделия.	1	Моделирование по лекалам основы. Раскрой.	1	2
	февраль	Пальто на куклу.		Сметывание, примерка.	2	2
	февраль	Пальто на куклу.		Последовательность обработки по операциям.	2	2
	март	Пальто на куклу.		Последовательность обработки по операциям.	2	2
	март	Пальто на куклу.		Последовательность обработки по операциям.	2	2
	март	Пальто на куклу.		Последовательность обработки по операциям.	2	2
	март	Пальто на куклу.		Последовательность обработки по операциям.	2	2
	март	Пальто на куклу.		Отделка, чистка, утюжка.	2	2

	март	Повторение по теме «Пальто на куклу»			2	2
	март	Демисезонная куртка на куклу. Выбор фасона и цветовой гаммы. Подбор ткани к выбранной модели. Правила техники безопасности. Правила снятия мерок. Расчет ткани на изделие.	1	Моделирование куртки по основе.	1	2
	март	Демисезонная куртка на куклу.		Раскладка лекал на ткань. Раскрой.	2	2
	март	Демисезонная куртка на куклу.		Сметывание основы, примерка.	2	2
	апрель	Демисезонная куртка на куклу.		Обработка срезов стачными стежками и разутюжка швов.	2	2
	апрель	Демисезонная куртка на куклу.		Раскрой и сборка подкладки.	2	2
	апрель	Демисезонная куртка на куклу.		. Заготовка воротника и рукавов. Соединение основы изделия с воротником рукавами и подкладкой.	2	2
	апрель	Демисезонная куртка на куклу.		Соединение основы изделия с воротником рукавами и подкладкой.	2	2
	апрель	Демисезонная куртка на куклу.		Обработка куртки молнией. Чистка, утюжка.	2	2
	апрель	Повторение по теме «Демисезонная куртка на куклу»			2	2
		Изготовление аксессуаров к одежде и предметов интерьера (14 часов)				
	апрель	Украшений к разнообразным моделям одежды. Очки, сумки, ремни, платки, шарфы, головные уборы, перчатки, серьги, подвески, кольца, браслеты, галстуки, заколки, резинки, колготки.	1	Изготовление аксессуаров на куклу и на себя из различных материалов в разных техниках.	1	2
	апрель	Украшений к разнообразным моделям одежды. Очки, сумки, ремни, платки, шарфы, головные уборы, перчатки, серьги, подвески, кольца, браслеты, галстуки, заколки, резинки, колготки.	1	Изготовление аксессуаров на куклу и на себя из различных материалов в разных техниках.	1	2
	май			Изготовление аксессуаров на куклу и на себя из различных материалов в разных техниках.	2	2

май	Кукольный домик. Понятие: «дизайн интерьера». Правила техники безопасности.	1	Изготовление из бумаги, картона, ткани и т.д. кукольного домика.	1	2
май			Изготовление из бумаги, картона, ткани и т.д. кукольного домика.	2	2
май			Изготовление из бумаги, картона, ткани и т.д. кукольного домика.	2	2
май			Изготовление из бумаги, картона, ткани и т.д. кукольного домика.	2	2
май	Повторение по теме «Изготовление аксессуаров к одежде и предметов интерьера».			2	2
май	Итоговое занятие		Игровая программа «Ателье куклы».	2	2

Календарный учебный план
реализации дополнительной общеобразовательной общеразвивающей программы
«Дизайн одежды для кукол»
3-го года обучения

Таблица 22

Число	Месяц	Теория, форма/ методы занятия	Кол-во часов	Практика, формы/методы занятия (в т.ч. самостоятельная работа уч-ся)/ форма контроля	Кол-во часов	Общее кол-во часов
Мастерская успеха						
13	Сентябрь	Вводное занятие. Техника безопасности Инструктаж по т/б. Учащиеся знакомятся с содержанием предстоящей работы объединения	1	Огонек: «Вот и стали мы на год взрослей»	1	2
15	Сентябрь	Языкомоды. сновные понятия. Стиль, силуэт, композиция, цвет	1	Домашняя библиотека (работа с тематической литературой).	1	2
20	Сентябрь	Общие сведения о композиции как средстве достижения художественной выразительности куклы	1	Практика (3 часа): Создание образа куклы в одежде.	1	2
22	Сентябрь			Техника «аппликация». Работа с бумагой	2	2

				ножницами, клеем и тканью. Игра «Одень куклу».		
27	Сентябрь	Изготовление сувениров ко дню пожилого человека. (Проектирование и изготовление поделок)		Изготовление сувениров .Творческая работа в разных техниках исполнения.	2	2
29	Сентябрь	Изготовление сувениров ко дню учителя. (Проектирование и изготовление поделок)		Изготовление сувениров .Творческая работа в разных техниках исполнения.	2	2
4	октябрь	Кукольная одежда из ненужных вещей Из история одежды. Вторая жизнь вещей.	1	Выполнение творческого задания «Старые вещи на новый лад».	1	2
6	октябрь			Выполнение творческого задания «Старые вещи на новый лад».	2	2
11	октябрь	Повторение пройденного материала по теме: «Мастерская успеха».		Выставка «Старые вещи на новый лад». Экскурсия по выставке работ.	2	2
Костюмы народов мира						
13	октябрь	История и самобытность национальных костюмов.	1	Выполнение творческого задания. «Национальный колорит».	1	2
18	октябрь			Выполнение творческого задания. «Национальный колорит».	2	2
20	октябрь			Выполнение творческого задания. «Национальный колорит».	2	2
25	октябрь			Выполнение творческого задания. «Национальный колорит».	2	2
27	октябрь	Повторение пройденного материала по темам: «Костюмы народов мира».			2	2
28	октябрь	Изготовление сувениров. (Проектирование и изготовление поделок)		Поход в краеведческий музей	2	2

Кукольная одежда из кожи и меха						
1	ноябрь	Верхняя одежда из кожи. Историческая справка.	1	Разновидности моделей. Выбор фасона	1	2
3	ноябрь			Технологическая последовательность обработки изделия. Правила техники безопасности.	2	2
8	ноябрь			Правила снятия мерок. Расчет кожи на изделие	2	2
10	ноябрь			Моделирование по лекалам основы. Раскрой.	2	2
15	ноябрь			Сборка изделия, примерка.	2	2
17	ноябрь			Пошив.	2	2
22	ноябрь			Отделка, чистка, утюжка.	2	2
24	ноябрь	Изготовление сувениров ко дню Матери. (Проектирование и изготовление поделок)		Детская мастерская «Для любимой мамочки»	2	2
29	ноябрь	Повторение пройденного материала по теме: Верхняя одежда из кожи.		Кукольное дефиле «Осенняя гармония»	2	2
1	декабрь	Верхняя одежда из меха Историческая справка.	1	Разновидности моделей. Выбор фасона.	1	2
6	декабрь			Технологическая последовательность обработки изделия. Правила техники безопасности.	2	2
8	декабрь			Правила снятия мерок. Расчет меха на изделие.	2	2
13	декабрь			Моделирование по лекалам основы. Раскрой.	2	2
15	декабрь			Сборка изделия, примерка.	2	2
20	декабрь			Пошив.	2	2
22	декабрь			Отделка фурнитурой.	2	2
27	декабрь	Изготовление сувениров к Новому году. (Проектирование и изготовление поделок)			2	2

29	декабрь	Изготовление сувениров.		Новогодний огонёк	2	2
10	января	Изготовление сувениров.		«В гости к Деду Морозу»	2	2
12	январь	Повторение по теме «Верхняя одежда из меха»		Игровое занятие «Меховая карусель»	2	2
17	январь	Из истории обуви.	1	Правила применения трафаретов и лекал на меху и коже при изготовлении изделия.	1	2
19	январь	Изготовление сувениров. Крещение. (Проектирование и изготовление поделок)			2	2
24	январь			Пошив обуви	2	2
26	январь	Меховые и кожаные аксессуары. Разнообразие меховых и кожаных аксессуаров.	1	Творческая работа «Украшения».	1	2
31	январь			Изготовления украшений.	2	2
2	февраль	Повторение по темам « Обувь из кожи и меха.» и «Меховые и кожаные аксессуары.»			2	2
		Творческие проекты				
7	февраль	Что такое творческий проект. Цели, задачи и этапы выполнения проекта.	2			2
9	февраль	Выбор темы проекта, постановка цели и задач, определение структуры и этапов выполнения творческого проекта.	2			2
14	февраль	Изготовление сувениров. (Проектирование и изготовление поделок)		Изготовление валентинок	2	2
16	февраль			Работа со специальной литературой и журналами мод	2	2
22	февраль	Изготовление сувениров к 23 февраля. (Проектирование и изготовление поделок)		Акция « От всей души».	2	2
28	февраль			Выполнение эскиза проекта	2	2

1	март			Зарисовки эскизов.	2	2
6	март			Выездное занятие. «Магазин подскажет» Выбор ткани и фурнитуры.	2	2
7	марта	Изготовление сувениров к 8 Марта. (Проектирование и изготовление поделок)		Выездное занятие. «Магазин подскажет» Выбор ткани и фурнитуры.	2	2
13	март			Изготовление изделий по индивидуальной теме проекта. Разнообразие моделей платья.	2	2
15	март			Начальные принципы моделирования по лекалам основы.	2	2
20	март			Правила раскроя.	2	2
22	март			Последовательность изготовления.	2	2
27	март			Зарисовка платья, подбор ткани, раскладка лекал, раскрой.	2	2
29	март			Зарисовка платья, подбор ткани, раскладка лекал, раскрой.	2	2
3	апрель			Корректировка изделия после примерки	2	2
5	апрель			Сметывание платья. Примерка.	2	2
10	апрель				2	2
12	апрель			Соединение боковых и плечевых срезов стачными стежками. Утюжка швов.	2	2
13	апреля			Заготовка воротника (волана, рюшей, оборки), соединение всех деталей воедино.	2	2
17	апрель			Заготовка воротника (волана, рюшей, оборки), соединение всех деталей воедино.	2	2
19	апрель			Заготовка рукавов, сметывание и втачивание рукавов в пройму.	2	2

24	апрель			Заготовка рукавов, сметывание и втачивание рукавов в пройму.	2	2
26	май			Обработка низа и застежки. Чистка, утюжка изделия.	2	2
3	май			Внешнее декорирование изделия	2	2
8	май			Внешнее декорирование изделия	2	2
10	май			Подготовка к защите проекта.	2	2
15	май			Подготовка к защите проекта.	2	2
17	май			Защита творческих проектов. Показ моделей.	2	2
22	май			Оформлением выставки работ кружковцев.	2	2
24	май		Итоговое занятие.	Праздник «Я дизайнер-модельер!»	2	2
			Всего:	13	131	144

КАЛЕНДАРНЫЙ ПЛАН ВОСПИТАТЕЛЬНОЙ РАБОТЫ 1 год обучения

Таблица 23

№	Сроки	Направления	Мероприятия, форма проведения
1.	Сентябрь	«Красота спасет мир»	Беседа «Игрушки Курского края»
2.	Сентябрь	«Праздник детства»	Игра «Будем знакомы»
3.	Октябрь	«Земля у нас одна»	Викторина «Осенний калейдоскоп»
4.	Октябрь	«Красота спасет мир»	Беседа «Сувенирная шкатулка»,
5.	Ноябрь	«Здоровый я – здоровая страна!»	«Весёлая переменка» игровые минутки.
6.	Ноябрь	«Человек – это звучит гордо»	Беседа «4 ноября – День народного единства»
7.	Декабрь	«Праздник детства»	Подготовка к новомуднему празднику
8.	Декабрь	«Ура, каникулы!»	Новогодний утренник
9.	Январь	«Праздник детства»	Праздничная мастерская «Рождественские святки»
10.	Январь	«Ура, каникулы!»	Изготовление рождественских сувениров
11.	Февраль	«Здоровый я – здоровая страна!»	Беседа «Закаливание – это важно!»
12.	Февраль	«Праздник детства»	Беседа «Модные тенденции в кукольном мире»
13.	Март	«Земля у нас одна»	Сувениры из подручных материалов ко Дню Земли
14.	Март	«Моя семья – моя крепость»	Конкурс «Мамины помощники»
15.	Апрель	«Земля у нас одна»	Беседа «22 апреля. День земли – день равноденствия»
16.	Май	Моя Родина - Россия»	Беседа «Мы встречаем День Победы!»
17.	Май	«Красота спасет мир»	Выставка детских работ
18.	В течение года	«Красота спасет мир»	Участие в выставках, посвященных Дню города, Дню защиты детей, Дню Победы

2 год обучения

Таблица 24

№	Сроки	Направления	Мероприятия, форма проведения
1.	Сентябрь	«Красота спасет мир»	Игра «В ателье за обновой»
2.	Сентябрь	«Праздник детства»	Сказка–экспромт «В гостях у королевы Иголки короля Наперстка»
3.	Октябрь	«Земля у нас одна»	Викторина «Осенние краски»
4.	Октябрь	«Красота спасет мир»	Беседа «Ах, эта кукла!»,
5.	Ноябрь	«Здоровый я – здоровая страна!»	«Весёлая переменка» игровые минутки.

6.	Ноябрь	«Человек – это звучит гордо»	Беседа «4 ноября – День народного единства»
7.	Декабрь	«Праздник детства»	Подготовка к новомуднему празднику
8.	Декабрь	«Ура, каникулы!»	Новогодний утренник
9.	Январь	«Праздник детства»	Праздничная мастерская «Рождественские святки»
10.	Январь	«Ура, каникулы!»	Изготовление рождественских сувениров
11.	Февраль	«Здоровый я – здоровая страна!»	Беседа «Осторожно, лед!»
12.	Февраль	«Праздник детства»	Праздник «Своими руками» (изготовление сувениров)
13.	Март	«Земля у нас одна»	Сувениры из подручных материалов ко Дню Земли
14.	Март	«Моя семья – моя крепость»	Конкурс «А, ну-ка, девочки!»
15.	Апрель	«Земля у нас одна»	Беседа «22 апреля. День земли – день равноденствия»
16.	Май	Моя Родина - Россия»	Беседа «Родина без фашизма»
17.	Май	«Красота спасет мир»	Выставка детских работ
18.	В течение года	«Красота спасет мир»	Участие в выставках, посвященных Дню города, Дню защиты детей, Дню Победы

3 год обучения

Таблица 25

№	Сроки	Направления	Мероприятия, форма проведения
1.	Сентябрь	«Праздник детства»	Огонек: «Вот и стали мы на год взрослей»
2.	Сентябрь	«Красота спасет мир»	Игра «Одень куклу»
3.	Октябрь	«Земля у нас одна»	Поход в краеведческий музей
4.	Октябрь	«Человек – это звучит гордо»	Концерт «Профессия учитель»
5.	Ноябрь	«Красота спасет мир»	Детская мастерская «Для любимой мамочки»
6.	Ноябрь	«Здоровый я – здоровая страна!»	Поход в лес «Вместе весело шагать по просторам»
7.	Декабрь	«Праздник детства»	Мастер-класс «Сувенир от всей души»
8.	Декабрь	«Ура, каникулы!»	Новогодний огонёк
9.	Январь	«Праздник детства»	Праздничная мастерская «Рождественские святки»
10.	Январь	«Ура, каникулы!»	Изготовление рождественских сувениров
11.	Февраль	Моя Родина – Россия!	Акция «От всей души».
12.	Февраль	«Земля у нас одна»	Игровое занятие «Соседи по планете»
13.	Март	«Здоровый я – здоровая страна!»	Беседа о здоровом образе жизни

14.	Март	«Моя семья – моя крепость»	Конкурс «Мамины помощники»
15.	Апрель	«Земля у нас одна»	Акция «Любимый дворик»
16.	Май	Моя Родина - Россия»	Экскурсия на мемориальный комплекс «Памяти павших в годы Великой Отечественной войны».
17.	Май	«Красота спасет мир»	Праздник «Я дизайнер-модельер!»
18.	В течение года	«Красота спасет мир»	Выставки творческих работ учащихся, дефиле, творческие мастерские.

ОЦЕНОЧНЫЕ МАТЕРИАЛЫ
Карта воспитанности младшего школьника

Таблица 26

Качества личности и их показатели	Самооценка	Оценка родителей	Оценка педагога	Итоговая (средняя) оценка
<p>1. Эрудиция (начитанность и глубокие познания в какой-либо области):</p> <ul style="list-style-type: none"> - прочность, глубина знаний - культура речи - доказательность и аргументированность суждений - сообразительность - использование дополнительных источников 				
<p>2. Прилежание (отношение к учебе):</p> <ul style="list-style-type: none"> - старательность и добросовестность - регулярность и систематичность - самостоятельность - внимательность - взаимопомощь 				
<p>3. Трудлюбие (отношение к труду):</p> <ul style="list-style-type: none"> - организованность и собранность - бережливость - привычка к самообслуживанию - следование правилам безопасности - эстетика труда 				
<p>4. Я и природа (бережное отношение к природе):</p> <ul style="list-style-type: none"> - к земле - к растениям - к животным - к природе в повседневной деятельности и труде - помощь природе 				
<p>5. Я и общество (отношение к общественным нормам и закону):</p> <ul style="list-style-type: none"> - выполнение правил учащихся - выполнение правил внутреннего распорядка - следование нормам и правилам человеческого общества - культурные привычки в жизни - внесение эстетики в жизнедеятельность - умение видеть прекрасное в жизни - посещение культурных центров 				
<p>7. Эстетический вкус (отношение к прекрасному):</p> <ul style="list-style-type: none"> - аккуратность (опрятность) - культурные привычки в жизни - внесение эстетики в жизнедеятельность - умение видеть прекрасное в жизни - посещение культурных центров 				
<p>7. Я (отношение к себе):</p> <ul style="list-style-type: none"> - умение управлять собой, своим поведением 				

<ul style="list-style-type: none"> - умение организовать свое время - соблюдение правил личной гигиены - забота о здоровье - отсутствие вредных привычек 				
--	--	--	--	--

Оценка результатов в баллах: 5 – это есть всегда, 4 – часто, 3 – редко, 2 – никогда, 1 – у меня другая позиция, 0 – не знаю.

По каждому качеству (критерию) выводится среднеарифметическая оценка, в результате каждый ученик имеет 7 оценок. После оценивания составляется карта воспитанности, в которую заносят все оценки. Таким образом, все заинтересованные стороны (учитель, ученик, родитель) получают возможность наблюдать за развитием ребенка, вовремя оказать ему помощь, если того требуют показатели.

**Итоговая таблица результатов освоения
дополнительной общеразвивающей программы «Дизайн одежды для кукол»
1, 2, 3 года обучения**

Таблица 28

№ п/п	ФИ ребенка	Форма проведения аттестации	Уровень освоения программы (чел./%)		
			Высокий	Средний	Низкий
		<i>Выставка</i>			
1.					
2.					
3.					
4.					
5.					
6.					
7.					
8.					
9.					
10.					
11.					
12.					
	Среднее значение по д/о				

МЕТОДИЧЕСКИЕ МАТЕРИАЛЫ

План-конспект занятия «Интерьер кукольной квартиры» для детей 8-10 лет

Цель - формирование навыка создания предметов мебели для кукол из бумаги и картона.

Задачи:

Обучающие:

- изучить основы различных техник декоративно-прикладного творчества;
- освоить технологические знания проектирования и художественного конструирования предметов быта;
- овладеть практическими навыками и приёмами изготовления и декорирования изделий;
- обучить основам дизайна.

Развивающие:

- развивать творческую деятельность учащегося;
- развивать общий кругозор;
- развивать художественно-эстетический вкус, воображение, познавательный интерес;
- развивать образное мышление, пробуждать фантазию ребёнка, создавать условия для свободного самовыражения.

Воспитательные:

- воспитывать аккуратность, трудолюбие;
- воспитывать стремление к высокому качеству выполняемых изделий;
- воспитывать чувство удовлетворения от творческого процесса и от результата труда;
- воспитывать самостоятельность.

Необходимые материалы:

Цветная бумага, картон, клей, ножницы, карандаши, линейка, втулки, спичечные коробки.

Оборудование: компьютер, интерактивная доска, презентация.

План проведения занятия:

1. Организационный момент. Повторение правил техники безопасности при работе с ножницами и клеем.
2. История игрушечной миниатюрной мебели.
3. Рассказ о разновидностях материала при изготовлении кукольной мебели (картон, бумага, спичечные коробки, пластиковые бутылки, губки для мытья посуды, компактные диски. (Презентация)
4. Конструирование и моделирование кукольной мебели.
5. Оценка качества работы и самооценка.

История возникновения кукольной мебели

Миниатюрная мебель предназначалась исключительно для детских игр и в ином качестве не могла быть использована. Однако в процессе исследования данной темы становится ясно, что маленькая мебель представляла интерес не только для детей, а её собирательством увлекались люди весьма солидного возраста; для них она порой являлась предметом страсти и составляла статью крупных, порой даже разорительных расходов. Началом истории производства и коллекционирования миниатюрной мебели стали замечательные кукольные домики, изготовленные в Голландии и Германии для развлечения юных особ королевской крови. Их наполняли маленькой кукольной мебелью, посудой,

драпировками, иногда коврами, бытовыми деталями, а также куклами, которых можно было переодевать в различные костюмы, подходящие к тому или иному случаю (выезд на бал, охоту, приём гостей и т.д.) Стоили они очень дорого, так как их изготавливали в единичном экземпляре, как правило, на тех же фабриках и из тех же материалов, порою драгоценных, где делали подлинную мебель, посуду, прочее оборудование полного размера, служившее образцами. Исполнение маленькой мебели требовало исключительного мастерства и таланта.

Раньше кукольные домики изготавливали вручную, но после промышленной революции и Второй мировой войны запуск массового производства сделал их более доступными и для простых людей.

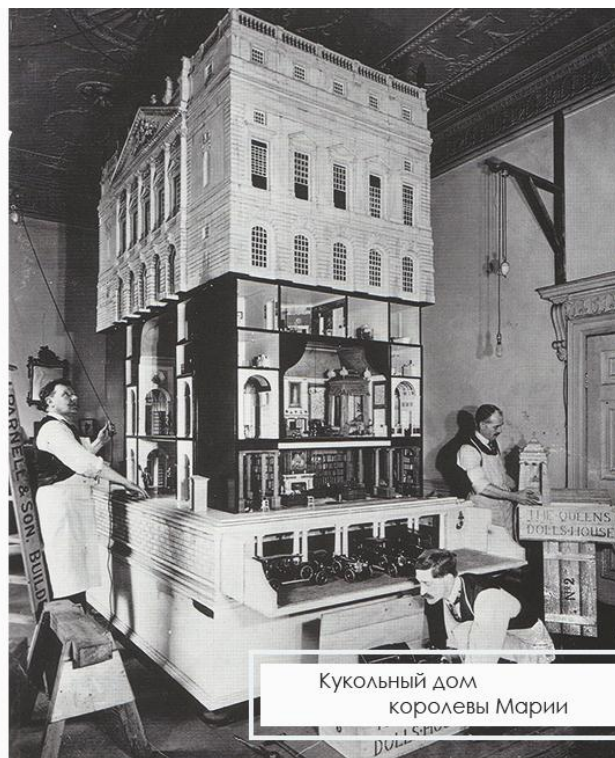

Кукольный дом
королевы Марии

Этот миниатюрный таунхаус был построен для британской королевы Марии архитектором Лутиенсом в период с 1921 по 1924 годы. Он включает в себя тысячи копий предметов интерьера и мебели. Здесь есть хорошо укомплектованная библиотека и винный погреб, сад, театр игрушек и около 1000 произведений искусства, а также водопровод, рабочие лифты и гараж с ретро-автомобилями.

Кукольная мебель из бумаги и картона

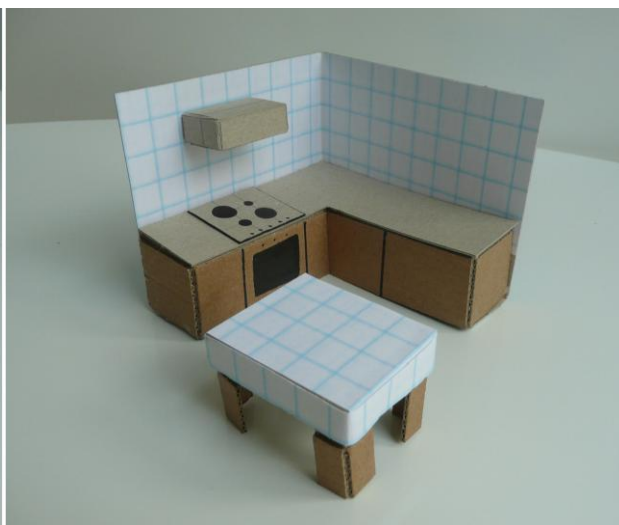

Лист для вырезания

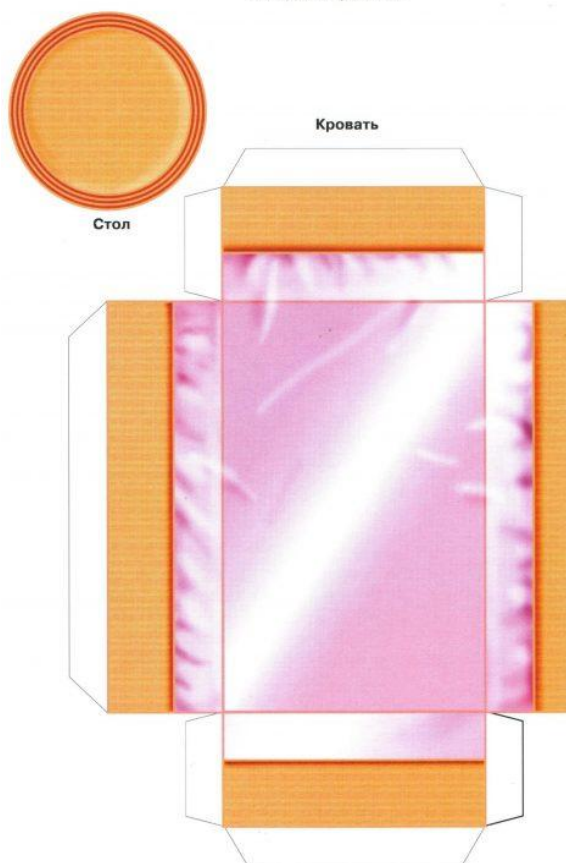

Лист для вырезания

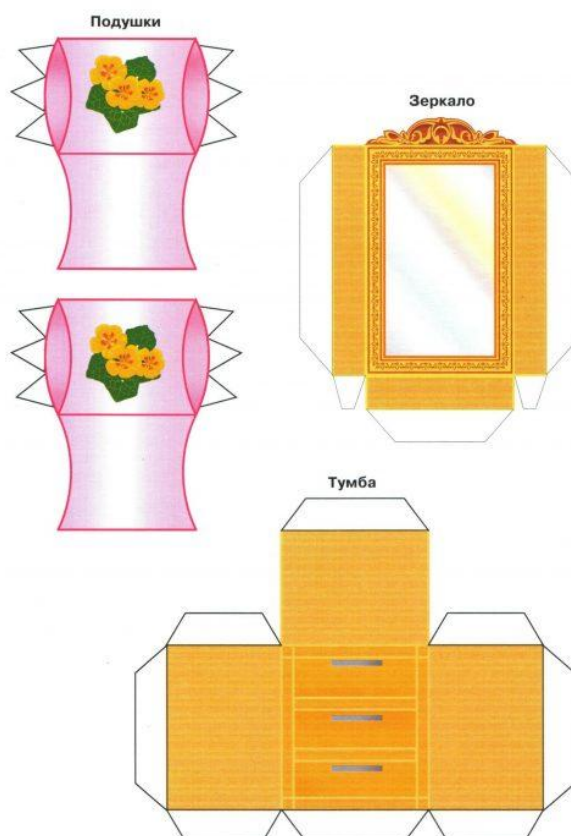

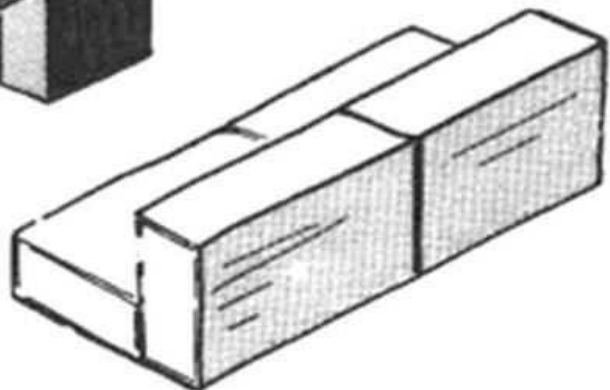
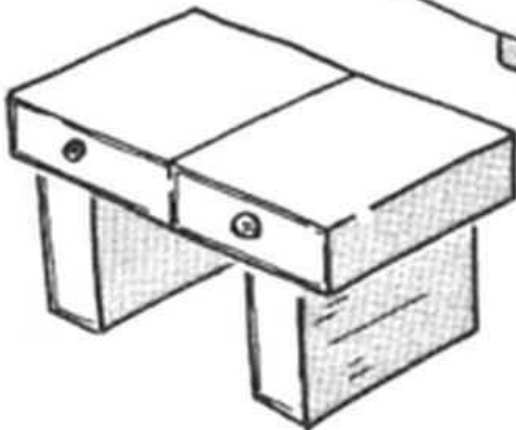
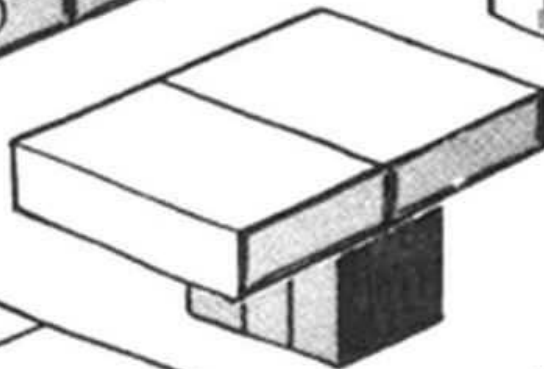
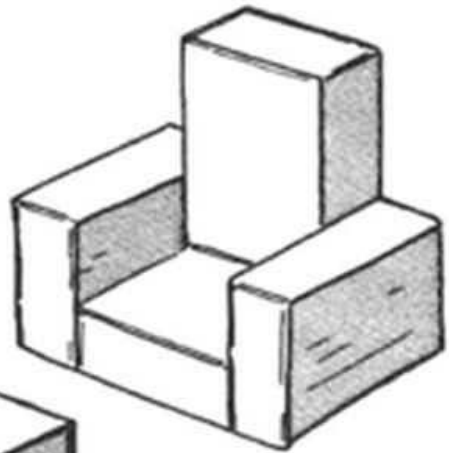
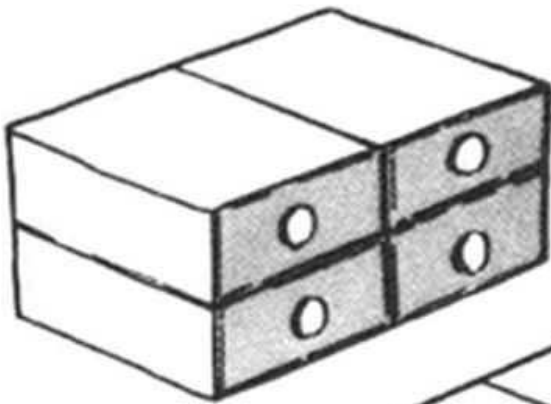
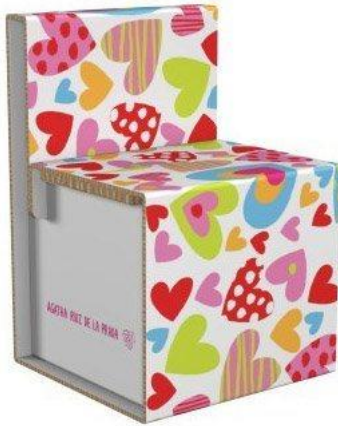
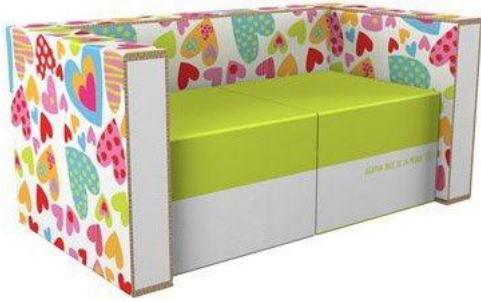

**Иллюстративная подборка
«ВЕЧЕРНЕЕ ПЛАТЬЕ»**



Стиль «Смок». Главная деталь фасона смок – оборки, начинающиеся ниже груди.

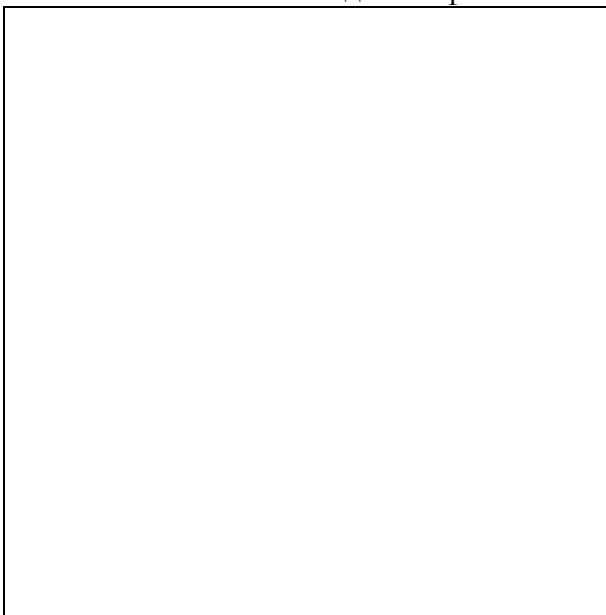

Стиль «Труба», «рыбка», «годе», «трампет». Полотно прилегает по фигуре до самых колен, или немного выше, а затем, подобно рыбьему хвосту расширяется до пола.

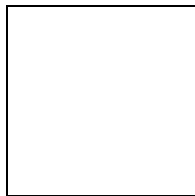

А-силуэт. Родитель этого типа платья – Кристиан Диор. По своей сути платье повторяет форму буквы А. Расширение может начинаться от талии, груди или даже плеч.

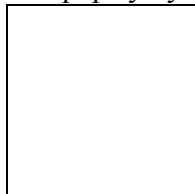

Со шлейфом. Обычно шлейф — часть торжественного наряда. Любое платье может иметь шлейф, при этом выглядеть ещё роскошнее.

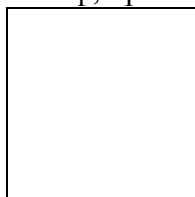

Греческое. Все платья этого фасона обладают особой женственностью, лёгкостью и элегантностью образа. Модельеры отдают предпочтение обычно тканям, которые хорошо драпируются: шифон, органза, шёлк, фатин.

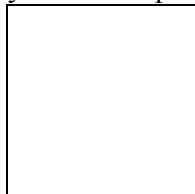

Стиль Амбир - имперский стиль, используют для свадебных, вечерних, выпускных платьев. Они не требуют использования аксессуаров и украшений, так как шьются из дорогих тканей. Главная особенность модели – завышенная линия талии, которая деликатно подчеркивает грудь. Сразу под лифом легкая ткань драпируется и формирует нежные мягкие складки, которые раскрывают женственность и грациозность дамы. Сделать акцент на линии талии помогает втачной пояс или широкая лента, которая может быть украшена вышивкой, стразами или быть выполнена из ткани контрастного оттенка.



Бандо. Платье с открытыми плечами и ключицей. Бандо всегда сидит на груди. Длина любая.

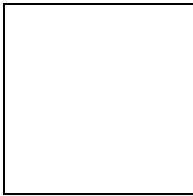

Бальное. Торжественный наряд с пышной юбкой. Сейчас такие шьют исключительно как свадебное, иногда и выпускное платье и для торжественных церемоний.